



notice d'utilisation
Инструкция по
эксплуатации
manual de instrucciones
kullanma kılavuzu

Réfrigérateur
Холодильник
Frigorífico
Buzdolabı

ERE 39350 W

Electrolux. Thinking of you.

Partagez notre imagination sur www.electrolux.com

SOMMAIRE

Consignes de sécurité	2	En cas d'anomalie de fonctionnement	13
Bandeau de commande	6	Caractéristiques techniques	15
Première utilisation	8	Installation	16
Utilisation quotidienne	8	En matière de sauvegarde de	
Conseils utiles	11	l'environnement	19
Entretien et nettoyage	12		

Sous réserve de modifications



CONSIGNES DE SÉCURITÉ

Pour votre sécurité et garantir une utilisation correcte de l'appareil, lisez attentivement cette notice, y compris les conseils et avertissements, avant d'installer et d'utiliser l'appareil pour la première fois. Pour éviter toute erreur ou accident, veillez à ce que toute personne qui utilise l'appareil connaisse bien son fonctionnement et ses fonctions de sécurité. Conservez cette notice avec l'appareil. Si l'appareil doit être vendu ou cédé à une autre personne, veillez à remettre cette notice au nouveau propriétaire, afin qu'il puisse se familiariser avec son fonctionnement et sa sécurité.

Pour la sécurité des personnes et des biens, conservez et respectez les consignes de sécurité figurant dans cette notice. Le fabricant décline toute responsabilité en cas de dommages dus au non-respect de ces instructions.

Lors de sa fabrication, cet appareil a été construit selon des normes, directives et/ou décrets pour une utilisation sur le territoire français.

Pour la sécurité des biens et des personnes ainsi que pour le respect de l'environnement, vous devez d'abord lire attentivement les préconisations suivantes avant toute utilisation de votre appareil.

 **Attention** Pour éviter tout risque de détérioration de l'appareil, transportez-le dans sa position d'utilisation muni de ses cales de transport (selon le modèle). Au déballage de celui-ci, et pour empêcher des risques d'asphyxie et corporel, tenez les matériaux

d'emballage hors de portée des enfants.



Attention Pour éviter tout risque (mobilier, immobilier, corporel,...), l'installation, les raccordements (eau, gaz, électricité, évacuation selon modèle), la mise en service et la maintenance de votre appareil doivent être effectuées par un professionnel qualifié.



Attention Votre appareil a été conçu pour être utilisé par des adultes. Il est destiné à un usage domestique normal. Ne l'utilisez pas à des fins commerciales ou industrielles ou pour d'autres buts que ceux pour lesquels il a été conçu. Vous éviterez ainsi des risques matériel et corporel.





Attention Débranchez l'appareil avant toute opération de nettoyage manuel. N'utilisez que des produits du commerce non corrosifs ou non inflammables. Toute projection d'eau ou de vapeur est proscrite pour écarter le risque d'électrocution.



Attention Si votre appareil est équipé d'un éclairage, débranchez l'appareil avant de procéder au changement de l'ampoule (ou du néon, etc.) pour éviter de s'électrocuter.

 **Attention** Afin d'empêcher des risques d'explosion ou d'incendie, ne placez pas de produits inflammables ou d'éléments imbibés de produits inflammables à l'intérieur, à proximité ou sur l'appareil.

 **Attention** Lors de la mise au rebut de votre appareil, et pour écarter tout risque corporel, mettez hors d'usage ce qui pourrait présenter un danger : coupez le câble d'alimentation au ras de l'appareil. Informez-vous auprès des services de votre commune des endroits autorisés pour la mise au rebut de l'appareil.

 **Attention** Respectez la chaîne de froid dès l'acquisition d'un aliment jusqu'à sa consommation pour exclure le risque d'intoxication alimentaire.
Veillez maintenant lire attentivement cette notice pour une utilisation optimale de votre appareil.

Sécurité des enfants et des personnes vulnérables

- Cet appareil n'est pas destiné à être utilisé par des enfants ou des personnes dont les capacités physiques, sensorielles ou mentales, ou le manque d'expérience et de connaissance les empêchent d'utiliser l'appareil sans risque lorsqu'ils sont sans surveillance ou en l'absence d'instruction d'une personne responsable qui puisse leur assurer une utilisation de l'appareil sans danger. Empêchez les enfants de jouer avec l'appareil.
- Ne laissez pas les différents emballages à portée des enfants. Ils pourraient s'asphyxier.
- Si l'appareil doit être mis au rebut, veillez à couper le câble d'alimentation électrique au ras de l'appareil pour éviter les risques d'électrocution. Démontez la porte pour éviter que des enfants ne restent enfermés à l'intérieur.
- Cet appareil est muni de fermetures magnétiques. S'il remplace un appareil équipé d'une fermeture à ressort, nous vous conseillons de rendre celle-ci inutilisable avant de vous en débarrasser. Ceci afin d'éviter aux enfants de s'enfermer dans

l'appareil et de mettre ainsi leur vie en danger.

Consignes générales de sécurité

Avertissement

Veillez à ce que les orifices de ventilation, situés dans l'enceinte de l'appareil ou la structure intégrée, ne soient pas obstrués.

- Les appareils sont destinés uniquement à la conservation des aliments et/ou des boissons dans le cadre d'un usage domestique normal, tel que celui décrit dans la présente notice.
 - N'utilisez pas d'appareils électriques, d'agents chimiques ou tout autre système artificiel pour accélérer le processus de dégivrage.
 - Ne faites pas fonctionner d'appareils électriques (comme des sorbetières électriques, ...) à l'intérieur des appareils de réfrigération à moins que cette utilisation n'ait reçu l'agrément du fabricant.
 - N'endommagez pas le circuit frigorifique.
 - Le circuit frigorifique de l'appareil contient de l'isobutane (R600a), un gaz naturel offrant un haut niveau de compatibilité avec l'environnement mais qui est néanmoins inflammable.
Pendant le transport et l'installation de votre appareil, assurez-vous qu'aucune partie du circuit frigorifique n'est endommagée.
- Si le circuit frigorifique est endommagé :
- évitez les flammes vives et toute autre source d'allumage
 - aérez soigneusement la pièce où se trouve l'appareil
- Ne modifiez pas les spécifications de l'appareil. Si le câble d'alimentation est endommagé, il peut causer un court-circuit, un incendie et/ou une électrocution.

 **Avertissement** Les éventuelles réparations ou interventions sur votre appareil, ainsi que le remplacement du câble d'alimentation, ne doivent être effectuées que par un professionnel qualifié.

1. L'appareil ne doit pas être raccordé à l'aide d'un prolongateur, d'une prise multiple ou d'un raccordement multiple (risque d'incendie).

2. Assurez-vous que la prise n'est pas écrasée ou endommagée par l'arrière de l'appareil. Une prise de courant écrasée ou endommagée peut s'échauffer et causer un incendie.
 3. Vérifiez que la prise murale de l'appareil est accessible.
 4. Ne débranchez pas l'appareil en tirant sur le câble.
 5. Si la prise murale n'est pas bien fixée, n'introduisez pas de prise dedans. Risque d'électrocution ou d'incendie.
 6. Votre appareil ne doit pas être utilisé sans le diffuseur de l'ampoule d'éclairage.¹⁾ pour l'éclairage intérieur.
- Cet appareil est lourd. Faites attention lors de son déplacement.
 - Ne touchez pas avec les mains humides les surfaces givrées et les produits congelés (risque de brûlure et d'arrachement de la peau).
 - Évitez une exposition prolongée de l'appareil aux rayons solaires.
 - Les ampoules²⁾ utilisées dans cet appareil sont des ampoules spécifiques destinées uniquement à un usage sur des appareils ménagers. Elles ne sont pas adaptées à l'éclairage d'une habitation.

Utilisation quotidienne

- Ne posez pas d'éléments chauds sur les parties en plastique de l'appareil
- Ne stockez pas de gaz et de liquides inflammables dans l'appareil (risque d'explosion).
- Respectez scrupuleusement les conseils de conservation donnés par le fabricant de l'appareil. Consultez les instructions respectives

Stockage des denrées dans les réfrigérateurs et règles d'hygiène

La consommation croissante de plats préparés et d'autres aliments fragiles, sensibles en particulier au non-respect de la chaîne de froid³⁾ rend nécessaire une meilleure maîtrise de la température de transport et de stockage de ces produits.

A la maison, le bon usage du réfrigérateur et le respect de règles d'hygiène rigoureuses contribuent de façon significative et efficace à l'amélioration de la conservation des aliments.

Conservation des aliments / Maîtrise des températures

Stockez les aliments selon leur nature dans la zone appropriée:

- **Zone tempérée:** Boissons, œufs, beurre, sauces industrielles et préparées, fromages à pâtes cuites, fruits et légumes frais.
- **Zone fraîche:** Produits laitiers, desserts lactés, matières grasses, fromages frais.
- **Zone la plus froide:** Viandes, volailles, poissons, charcuteries, plats préparés, salades composées, préparations et pâtisseries à base d'œufs ou de crème, pâtes fraîches, pâte à tarte, pizza / quiches, produits frais et fromages au lait cru, légumes prêts à l'emploi vendus sous sachet plastique et plus généralement, tout produit frais dont la date limite de consommation (DLC) est associée à une température de conservation inférieure ou égale à +4°C.

L'observation des conseils suivants est de nature à éviter la contamination croisée et à prévenir une mauvaise conservation des aliments:

- Emballer systématiquement les produits pour éviter que les denrées ne se contaminent mutuellement.
- Se laver les mains avant de toucher les aliments et plusieurs fois pendant la préparation du repas si celle-ci implique des manipulations successives de produits différents, et après, bien sûr, au moment de passer à table comme les règles d'hygiène l'imposent.
- Ne pas réutiliser des ustensiles ayant déjà servi (cuillère en bois, planche à découper sans les avoir bien nettoyés au préalable).
- Attendre le refroidissement complet des préparations avant de les stocker (exemple : soupe).
- Limiter le nombre d'ouvertures de la porte et, en tout état de cause, ne pas la laisser ouverte trop longtemps pour éviter

1) Si l'appareil est équipé d'un diffuseur d'éclairage.

2) Si l'ampoule d'éclairage est prévue.

3) Chaîne de froid: maintien sans rupture de la température requise d'un produit, depuis sa préparation et son conditionnement jusqu'à son utilisation par le consommateur

une remontée en température du réfrigérateur.

- Disposer les aliments de telle sorte que l'air puisse circuler librement tout autour.

Il convient de vérifier régulièrement que la température, notamment celle de la zone la plus froide, est correcte et le cas échéant, d'ajuster le dispositif de réglage de température en conséquence comme indiqué (page Utilisation)

Mesure de la température La mesure de la température dans une zone (sur une clayette, par exemple) peut se faire au moyen d'un thermomètre placé, dès le départ, dans un récipient rempli d'eau (verre). Pour avoir une représentation fidèle de la réalité, lisez la température sans manipulation des commandes ni ouverture de porte.

Respect des règles d'hygiène

- Nettoyez fréquemment l'intérieur du réfrigérateur en utilisant un produit d'entretien doux sans effet oxydant sur les parties métalliques, puis rincer avec de l'eau additionnée de jus de citron, de vinaigre blanc ou avec tout produit désinfectant adapté au réfrigérateur.
- Retirez les suremballages du commerce avant de placer les aliments dans le réfrigérateur (par exemple suremballages des packs de yaourts).
- Couvrez les aliments.
- Consultez la notice d'utilisation de l'appareil en toutes circonstances et en particulier pour les conseils d'entretien.

Entretien et nettoyage

- Avant toute opération de nettoyage, mettez l'appareil à l'arrêt et débranchez-le électriquement.
- N'utilisez pas d'objets métalliques pour nettoyer l'appareil.
- Contrôlez régulièrement l'orifice d'évacuation de l'eau de dégivrage dans le compartiment réfrigérateur Nettoyez-le, si besoin. Si l'orifice est bouché, l'eau s'écoulera en bas de l'appareil

Installation

Important Avant de procéder au branchement électrique, respectez scrupuleusement les instructions fournies dans cette notice.

- Déballez l'appareil et vérifiez qu'il n'est pas endommagé. Ne branchez pas l'appareil s'il est endommagé. Signalez immédiatement au revendeur de l'appareil les dommages constatés. Dans ce cas, gardez l'emballage.
- Il est conseillé d'attendre au moins quatre heures avant de brancher l'appareil pour que le circuit frigorifique soit stabilisé.
- Veillez à ce que l'air circule librement autour de l'appareil pour éviter qu'il ne surchauffe. Pour assurer une ventilation suffisante, respectez les instructions de la notice (chapitre Installation).
- Placez l'appareil dos au mur pour éviter tout contact avec le compresseur et le condenseur (risque de brûlure).
- Placez de préférence votre appareil loin d'une source de chaleur (chauffage, cuisson ou rayons solaires trop intenses).
- Assurez-vous que la prise murale reste accessible après l'installation de l'appareil.
- Branchez à l'alimentation en eau potable uniquement. ⁴⁾

Maintenance

- Les branchements électriques nécessaires à l'entretien de l'appareil doivent être réalisés par un électricien ou par une personne qualifiée.
- Cet appareil ne doit être entretenu et réparé que par votre service après vente, exclusivement avec des pièces d'origine.



4) Si un branchement sur le réseau d'eau est prévu.

Protection de l'environnement

 Le système frigorifique et l'isolation de votre appareil ne contiennent pas de C.F.C. contribuant ainsi à préserver l'environnement. L'appareil ne doit pas être mis au rebut avec les ordures ménagères et les déchets urbains. La mousse d'isolation contient des gaz in-

flammables : l'appareil sera mis au rebut conformément aux règlements applicables disponibles auprès des autorités locales. Veillez à ne pas détériorer les circuits frigorifiques, notamment au niveau du condenseur. Les matériaux utilisés dans cet appareil identifiés par le symbole  sont recyclables.

BANDEAU DE COMMANDE

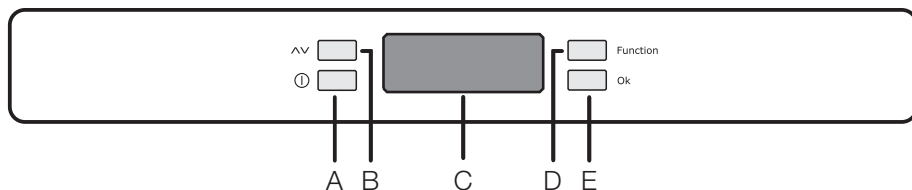

A - Touche Marche/Arrêt

B - Touche de réglage de la température

C - Affichage de la température et de la fonction

D - Touche Fonctions

E - Touche de confirmation

Afficheur





 Indicateur de température positive

 Voyant du thermostat

 S'il est activé, la fonction Child Lock l'est également.

 S'il est activé, la fonction Shopping l'est également.

 S'il est activé, la fonction Eco Mode l'est également.

 S'il est activé, la fonction Quick Chill l'est également.

Mise en fonctionnement

Branchez l'appareil. Si l'afficheur n'est pas allumé, appuyez sur la touche (A) pour mettre l'appareil en fonctionnement.

Pour une conservation optimale des aliments, sélectionnez le Eco Mode, la température est alors réglée sur +5°C dans le réfrigérateur.

Pour sélectionner une température différente, reportez-vous au paragraphe "Réglage de la température".

Important Si la porte reste ouverte pendant quelques minutes, l'éclairage s'éteint

automatiquement. Pour le rallumer, fermez et ouvrez de nouveau la porte.

Mise à l'arrêt

Pour mettre l'appareil à l'arrêt, appuyez sur la touche (A) pendant plus de 1 seconde. L'afficheur effectue un décompte de 3 à 1.

Réglage de la température

Pour modifier la température, appuyez sur la touche (B).

Le réglage actuel de la température clignote sur l'afficheur. Vous pouvez le modifier par palier de un degré en appuyant de nouveau sur la touche (B).

La température de conservation s'affiche de nouveau au bout de quelques secondes.

La température de consigne sélectionnée sera atteinte au bout de 24 heures.

Important Pendant la phase de stabilisation de 24 heures, après la première mise en service, il est possible que la température affichée ne corresponde pas à la température programmée.

Menu Fonctions

Pour activer le menu Fonctions, appuyez sur la touche (D).

Pour confirmer la fonction sélectionnée, appuyez sur la touche (E). Si vous omettez de confirmer votre sélection, l'écran quitte le menu Fonctions au bout de quelques secondes et retourne au mode de fonctionnement normal.

Les fonctions affichées sont les suivantes :

 Fonction Child Lock

 Fonction Shopping

 Fonction Eco Mode

 Fonction Quick Chill

Fonction Sécurité enfants

Pour activer la fonction Sécurité enfants, appuyez sur la touche (D) (plusieurs fois, si nécessaire), jusqu'à ce que le symbole correspondant apparaisse .

Vous devez valider votre sélection en appuyant sur la touche (E) dans les secondes qui suivent. Un signal sonore retentit et le symbole reste allumé. Dans ce cas, aucune modification n'est possible en appuyant sur l'une des touches tant que la fonction est activée.

Il est possible de désactiver la fonction à tout moment en appuyant sur la touche (D) jusqu'à ce que le symbole correspondant clignote, puis sur la touche (E).

Fonction Shopping

Si vous avez besoin de stocker une grande quantité d'aliments dans votre réfrigérateur, par exemple après avoir fait vos courses, nous vous suggérons d'activer la fonction Shopping : elle permet de refroidir rapidement les aliments tout en évitant le réchauf-

fement des denrées déjà stockées dans le compartiment.

Pour activer la fonction Shopping, appuyez sur la touche (D) (plusieurs fois, si nécessaire), jusqu'à ce que le symbole correspondant apparaisse . Vous devez valider votre sélection en appuyant sur la touche (E) dans les secondes qui suivent. Un signal sonore retentit et le symbole reste allumé. La fonction Shopping se désactive automatiquement au bout de 6 heures. Il est possible de désactiver la fonction à tout moment en appuyant sur la touche (D) jusqu'à ce que le symbole correspondant clignote, puis sur la touche (E).

Fonction Mode Eco

Pour activer la fonction Mode Eco, appuyez sur la touche (D) (plusieurs fois, si nécessaire) jusqu'à ce que le symbole correspondant apparaisse  (ou en réglant la température sur +5°C).

Vous devez valider votre sélection en appuyant sur la touche (E) dans les secondes qui suivent. Un signal sonore retentit et le symbole reste allumé.

Dans ce cas, les températures sélectionnées sont automatiquement réglées (+5°C), assurant des conditions optimales de conservation.

Il est possible de désactiver la fonction à tout moment en modifiant la température sélectionnée à l'intérieur du compartiment.

Fonction Quick Chill

La fonction Quick Chill permet le refroidissement rapide des canettes et des bouteilles grâce à de l'air froid pulsé, projeté contre elles.

Placez les boissons dans la clayette Quick Chill et placez le levier d'air sur la position maximum.

Pour activer la fonction Quick Chill, appuyez sur la touche (D) (plusieurs fois, si nécessaire), jusqu'à ce que le symbole correspondant apparaisse .

Vous devez valider votre sélection en appuyant sur la touche (E) dans les secondes qui suivent. Un signal sonore retentit et le symbole reste allumé.

La fonction Quick Chill se désactive automatiquement au bout de 6 heures environ.

Dès que le processus de refroidissement est terminé, désactivez la fonction en appuyant sur la touche (D) jusqu'à ce que le symbole correspondant clignote, puis sur la touche (E) et mettez le levier d'air sur la position minimum.

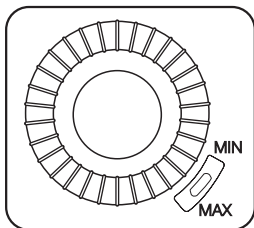

Fonction Vacances "H"

La fonction Vacances permet de régler la température à environ +15 °C. Cette fonction vous permet de garder le compartiment réfrigérateur vide et fermé pendant

une longue période (par exemple, les vacances d'été), sans formation de mauvaises odeurs.

Pour régler la fonction Vacances "H", appuyez sur la touche (B). Lorsque vous appuyez sur la touche (B), le réglage actuel de la température clignote sur l'afficheur. Appuyez de nouveau sur la touche B. Lorsque la lettre "H" apparaît, appuyez sur la touche (E) (un signal sonore retentit) ou attendez quelques secondes (aucun signal sonore ne retentit) pour confirmer la température sélectionnée.

Le réfrigérateur est à présent réglé sur la fonction "Vacances" en mode d'économie d'énergie. L'afficheur indique la lettre "H". Il est possible de désactiver la fonction à tout moment en modifiant la température sélectionnée à l'intérieur du compartiment.

⚠ Avertissement Avant d'activer la fonction Vacances, le compartiment réfrigérateur doit être vide.

PREMIÈRE UTILISATION

Nettoyage intérieur

Avant d'utiliser l'appareil pour la première fois, nettoyez l'intérieur et tous les accessoires internes avec de l'eau tiède savonneuse pour supprimer l'odeur caractéristique du "neuf" puis séchez soigneusement.

Important N'utilisez pas de produits abrasifs, poudre à récurer, éponge métallique pour ne pas abîmer la finition.

UTILISATION QUOTIDIENNE

Utilisation du compartiment réfrigérateur

Vous pouvez régler la température à l'intérieur de ce compartiment entre +2°C et +8°C.

Pendant le fonctionnement normal, l'afficheur indique la température à l'intérieur du compartiment réfrigérateur.

i Une position moyenne est la plus indiquée.

Le réglage doit être sélectionné en tenant compte du fait que la température à l'intérieur de l'appareil dépend de plusieurs facteurs :

- la température ambiante
- la fréquence d'ouverture de la porte
- la quantité de denrées stockées
- l'emplacement de l'appareil.

Important Si le thermostat est réglé sur la position de froid maximum, lorsque la température ambiante est élevée et que l'appareil est plein, il est possible que le compresseur fonctionne en régime continu. Dans ce cas, il y a un risque de formation excessive de givre sur la paroi postérieure à l'intérieur de l'appareil. Pour éviter cet inconvénient, placez le thermostat sur une température plus élevée de façon à permettre un dégivrage automatique et, par conséquent, des économies de courant.

Filtre purificateur de goût

Votre appareil est équipé d'un filtre à charbon actif placé derrière le volet du levier d'air.

Le filtre purifie l'air des odeurs indésirables dans le réfrigérateur afin de préserver la qualité des aliments.

Le filtre est livré dans un sac plastique. Reportez-vous aux instructions fournies au chapitre « Installation du filtre purificateur de goût ».

Important Un fonctionnement correct exige la fermeture du volet du levier d'air.

Indicateur de température

Pour vous aider au bon réglage de votre appareil nous avons équipé votre réfrigérateur d'un indicateur de température, celui-ci étant placé dans la zone la plus froide.

La zone la plus froide du compartiment réfrigérateur se situe au niveau de la clayette inférieure en verre.

Le symbole ci-contre indique l'emplacement de la zone la plus froide de votre réfrigérateur.

L'espace situé directement au dessus de la clayette en verre du bac à légumes est la zone la plus froide du compartiment réfrigérateur comme indiqué par la clayette ou l'autocollant sur la paroi de votre appareil. Pour la bonne conservation des denrées dans votre réfrigérateur et notamment dans la zone la plus froide, veillez à ce que dans l'indicateur de température "OK" apparaisse.

Si "OK" n'apparaît pas, la température moyenne de la zone est trop élevée. Réglez le dispositif de réglage de température sur une position inférieure. L'indication "OK" apparaissant en noir, celui-ci est difficilement visible si l'indicateur de température est mal éclairé. La bonne lecture de celui-ci est facilitée s'il est correctement éclairé. A chaque modification du dispositif de réglage de température, attendez la stabilisation de la température à l'intérieur de l'appareil avant de procéder si nécessaire, à un nouveau réglage. Ne modifiez la position du dispositif de réglage de température que progressivement et attendez au moins 12 heures avant de procéder à une nouvelle vérification et à une éventuelle modification.

Important Après chargement de l'appareil de denrées fraîches ou après ouvertures répétées (ou ouverture prolongée) de la porte, il est normal que l'inscription "OK" n'apparaisse pas dans l'indicateur de température ; attendez au moins 12 heures

avant de réajuster le dispositif de réglage de température.

Si l'évaporateur du compartiment réfrigérateur (paroi du fond de l'appareil) se couvre anormalement de givre (appareil trop chargé, température ambiante élevée, thermostat sur une position élevée, ouvertures fréquentes de la porte), ramenez progressivement la manette du thermostat sur une position inférieure, jusqu'à obtenir de nouveau des périodes d'arrêt du compresseur. En effet, le dégivrage automatique du compartiment réfrigérateur ne s'effectue que si le compresseur s'arrête par intermittence.

Thermostat à régler

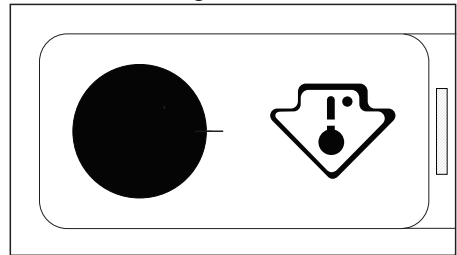

Température correcte

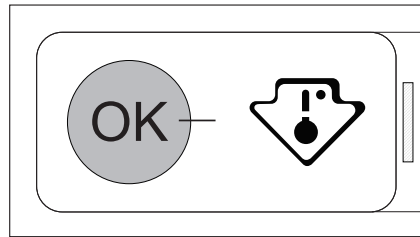

Clayettes amovibles

Les parois du réfrigérateur sont équipées d'une série de glissières pour que les clayettes puissent être placées en fonction des besoins.

Certaines clayettes peuvent être soulevées par l'arrière, ce qui permet de les enlever.

Important Ne modifiez pas l'emplacement de la clayette située au-dessus du bac à fruits et légumes, afin de garantir une circulation d'air optimale.

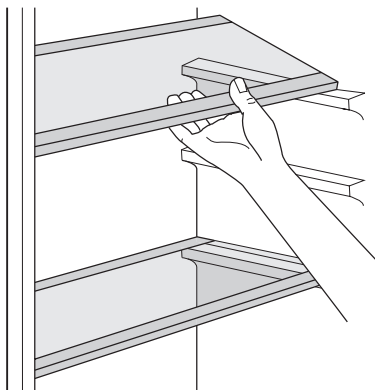

Bac à légumes

Ce bac est adapté pour la conservation de fruits et légumes.

Certains modèles possèdent une cloison repositionnable permettant de séparer les aliments selon vos besoins.

Tous les éléments du bac sont amovibles pour faciliter le nettoyage.

Porte-bouteilles

Placez les bouteilles (ouverture vers l'avant) dans le compartiment prévu à cet effet.

Important Si le compartiment est positionné dans le sens horizontal, n'y placer que des bouteilles fermées.

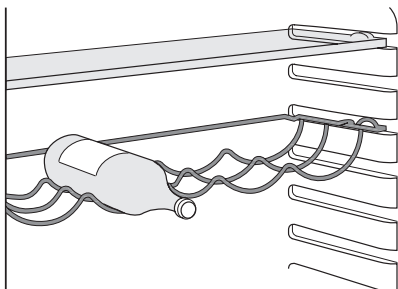

Ce porte-bouteilles peut être incliné afin de pouvoir y ranger des bouteilles déjà ouvertes. Pour ce faire, tirez le compartiment vers le haut afin qu'il puisse tourner vers le haut et être placé sur le niveau supérieur.

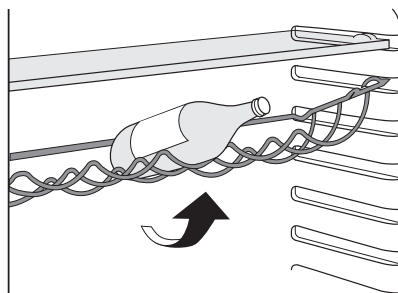

Positionnement des balconnets de la porte

En fonction de la taille des emballages des aliments conservés, les balconnets de la porte peuvent être positionnés à différentes hauteurs.

Pour les ajuster, procédez comme suit : tirez progressivement dans le sens des flèches pour les dégager, puis repositionnez-les selon les besoins.

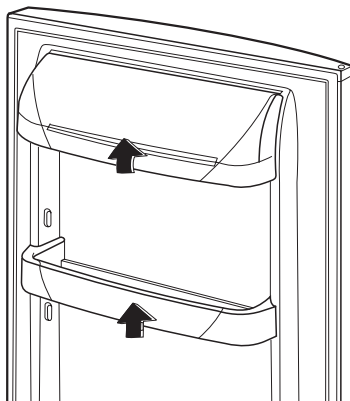

Clayette Quick Chill

La clayette Quick Chill peut être placée dans l'un des gradins supérieurs. Pour des performances optimisées, la clayette sera insérée dans le second gradin en partant du haut.

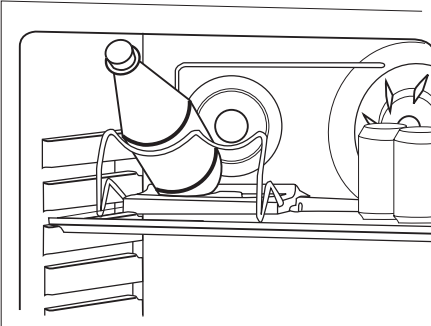

Porte-bouteilles et porte-canettes

Le côté du porte-bouteilles est amovible afin de permettre un placement mieux approprié des canettes et bouteilles en face de la grille.

Pour que le porte-bouteilles puisse être aisément déplacé latéralement, appuyez sur les coins arrière de la clayette.

Le porte-bouteille peut être retiré lorsque vous refroidissez de plus grandes bouteilles.

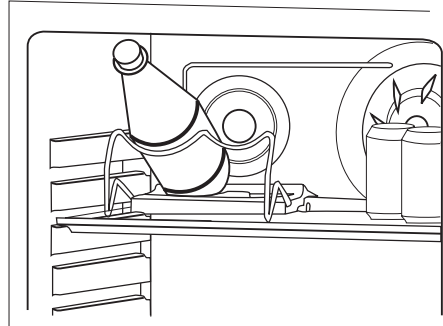
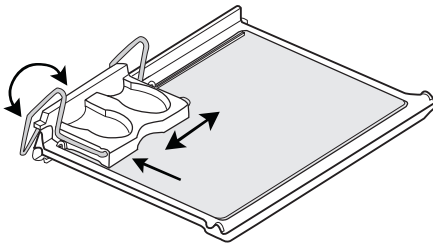

Retrait du porte-bouteilles et du porte-canettes

1. Retirez la clayette Quick Chill et le porte-bouteilles de leur emplacement.
2. Pour détacher le porte-bouteille de la clayette, écartez les crochets/pattes qui entourent l'arrière de la clayette.

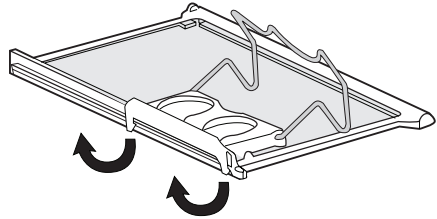

CONSEILS UTILES

Conseils pour l'économie d'énergie

- N'ouvrez pas la porte trop souvent ou plus longtemps que nécessaire.
- Si la température ambiante est élevée, le dispositif de réglage de température est sur la position de froid maximum et l'appareil est plein : il est possible que le compresseur fonctionne en régime continu, d'où un risque de formation excessive de givre sur l'évaporateur. Pour éviter ceci, modifiez la position du dispositif de réglage de température de façon à obtenir

des périodes d'arrêt du compresseur et ainsi permettre un dégivrage automatique, d'où des économies d'énergie.

Conseils pour la réfrigération de denrées fraîches

Pour obtenir les meilleures performances possibles :

- N'introduisez pas d'aliments encore chauds ou de liquides en évaporation dans le réfrigérateur.

- Couvrez ou enveloppez soigneusement les aliments, surtout s'ils sont aromatisés.
- Placez les aliments pour que l'air puisse circuler librement autour.

Conseils pour la réfrigération

Conseils utiles :

Viande (tous les types) : enveloppez-la dans des sachets en plastique et placez-la sur la tablette en verre au-dessus du bac à légumes.

La période de conservation est de 1 à 2 jours au maximum.

Aliments cuits, plats froids, etc. : placez-les bien couverts sur une clayette.

Fruits et légumes : placez-les une fois nettoyés dans le(s) bac(s) à légumes fourni(s).
Beurre et fromage : placez-les dans des récipients étanches spéciaux ou enveloppez-les soigneusement dans des feuilles d'aluminium ou de polyéthylène, pour emmagasiner le moins d'air possible.

Lait en bouteille : bouchez-le et placez-le dans le balconnet de la contreporte réservé aux bouteilles.

Bananes, pommes de terre, oignons et ail ne se conservent pas au réfrigérateur, s'ils ne sont pas correctement emballés.

ENTRETIEN ET NETTOYAGE

 **Attention** débrancher l'appareil avant toute opération d'entretien.

 Cet appareil contient des hydrocarbures dans son circuit réfrigérant : l'entretien et la recharge ne doivent donc être effectués que par du personnel autorisé.

Nettoyage périodique

Cet appareil doit être nettoyé régulièrement :

- Nettoyez l'intérieur et tous les accessoires avec de l'eau tiède savonneuse.
- Vérifiez régulièrement les joints de porte et nettoyez-les en les essuyant pour éviter toute accumulation de déchets.
- Rincez et séchez soigneusement.

Important Ne pas tirer, déplacer ou endommager les tuyaux et/ou câbles qui se trouvent à l'intérieur de l'appareil.

Ne JAMAIS utiliser de produits abrasifs ou caustiques ni d'éponges avec grattoir pour nettoyer l'intérieur de façon à ne pas l'abîmer et laisser de fortes odeurs.

Nettoyer le condenseur (grille noire) et le compresseur situés à l'arrière de l'appareil avec une brosse ou un aspirateur. Cette opération améliore les performances de l'appareil et permet des économies d'énergie.

Important Attention à ne pas endommager le système de réfrigération.

De nombreux détergents pour la cuisine recommandés par les fabricants contiennent des produits chimiques qui peuvent attaquer/endommager les pièces en plastique utilisées dans cet appareil. Il est par conséquent recommandé d'utiliser seulement de l'eau chaude additionnée d'un peu de savon liquide pour nettoyer la carrosserie de l'appareil.

Après le nettoyage, rebranchez l'appareil.

Remplacement du filtre purificateur de goût

Le meilleur rendement est obtenu en remplaçant le filtre une fois par an.

Vous pouvez vous procurer ce filtre auprès de votre distributeur local.

Reportez-vous aux instructions fournies au chapitre « Installation du filtre purificateur de goût ».

Dégivrage du réfrigérateur

Le givre est automatiquement éliminé de l'évaporateur du compartiment réfrigérateur à chaque arrêt du compresseur, en cours d'utilisation normale. L'eau de dégivrage est collectée dans un récipient spécial situé à l'arrière de l'appareil, au-dessus du compresseur, d'où elle s'évapore.

Il est important de nettoyer régulièrement l'orifice d'écoulement de la gouttière d'évacuation de l'eau de dégivrage située au milieu du compartiment réfrigérateur pour empêcher l'eau de déborder et de couler sur les aliments qui se trouvent à l'intérieur.

Nettoyez l'orifice d'écoulement de l'eau de

dégivrage avec le bâtonnet spécial se trouvant déjà dans l'orifice.

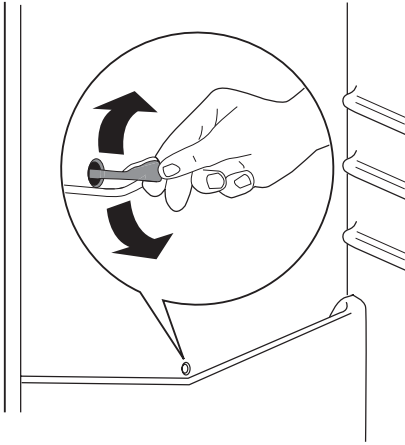

En cas d'absence prolongée ou de non-utilisation

Prenez les précautions suivantes :

- **débranchez l'appareil**
- retirez tous les aliments
- dégivrez⁵⁾ et nettoyez l'appareil et tous les accessoires
- laissez la porte/les portes entrouverte(s) pour prévenir la formation d'odeurs désagréables.

Si, toutefois, vous n'avez pas la possibilité de débrancher et vider l'appareil, faites vérifier régulièrement son bon fonctionnement pour éviter la détérioration des aliments en cas de panne de courant.

EN CAS D'ANOMALIE DE FONCTIONNEMENT

Pendant le fonctionnement de l'appareil, des dysfonctionnements minimes mais gênants peuvent se produire, qui n'exigent cependant pas l'intervention d'un technicien. Le tableau suivant vous donne les informations vous permettant d'éviter des frais de réparation inutiles.

Important L'appareil produit certains bruits lorsqu'il fonctionne (compresseur et bruits de circulation). Cela est normal.

Important L'appareil fonctionne de façon discontinue. L'arrêt du compresseur ne signifie donc pas l'absence de courant électrique. C'est pourquoi vous ne devez jamais toucher les parties électriques de l'appareil avant de couper le courant.

Symptôme	Cause possible	Solution
L'appareil est bruyant.	L'appareil n'est pas stable.	Vérifiez que l'appareil est de niveau et d'aplomb (les pieds et les roulettes doivent être en contact avec le sol). Consultez le paragraphe « Mise à niveau ».
	Les entretoises situées entre l'arrière de l'appareil et les tuyaux sont desserrées.	Remettez-les en place.
□ apparaît sur l'afficheur de température.	Une erreur s'est produite en mesurant la température.	Faites appel au service après-vente (le système de réfrigération continue de maintenir les aliments au froid, mais le réglage de la température n'est pas possible).
Le compresseur fonctionne en permanence.	Le dispositif de réglage de température n'est pas correctement réglé.	Modifiez la position du dispositif de réglage de température pour obtenir moins de froid.

5) Si cela est prévu.

Symptôme	Cause possible	Solution
	La porte n'est pas correctement fermée.	Consultez le paragraphe « Fermeture de la porte ».
	La porte a été ouverte trop souvent.	Ne laissez pas la porte ouverte plus longtemps que nécessaire.
	La température des aliments est trop élevée.	Laissez les aliments revenir à température ambiante avant de les placer dans l'appareil.
	La température ambiante est trop élevée.	Réduisez la température ambiante.
De l'eau s'écoule sur la plaque arrière du réfrigérateur.	Pendant le dégivrage automatique, le givre fond sur l'évaporateur.	Ce phénomène est normal.
De l'eau s'écoule dans le réfrigérateur.	L'orifice d'évacuation de l'eau de dégivrage est obstrué.	Nettoyez l'orifice.
	Des aliments empêchent l'eau de s'écouler dans le réservoir d'eau.	Assurez-vous que les aliments ne touchent pas la plaque arrière.
De l'eau coule sur le sol.	L'eau de dégivrage ne s'écoule pas dans le plateau d'évaporation situé au-dessus du compresseur.	Fixez le tuyau de sortie de l'eau au plateau d'évaporation.
Il y a trop de givre et de glace.	Les aliments ne sont pas correctement emballés.	Enveloppez les aliments correctement.
	La porte n'est pas correctement fermée.	Consultez le paragraphe « Fermeture de la porte ».
	Le dispositif de réglage de température n'est pas correctement réglé.	Modifiez la position du dispositif de réglage de température pour obtenir moins de froid.
La température à l'intérieur de l'appareil est trop basse.	Le dispositif de réglage de température n'est pas correctement réglé.	Modifiez la position du dispositif de réglage de température pour obtenir plus de froid.
La température à l'intérieur de l'appareil est trop élevée.	Le dispositif de réglage de température n'est pas correctement réglé.	Modifiez la position du dispositif de réglage de température pour obtenir moins de froid.
	La porte n'est pas correctement fermée.	Consultez le paragraphe « Fermeture de la porte ».
	La température des aliments est trop élevée.	Laissez les aliments revenir à température ambiante avant de les placer dans l'appareil.
La température du compartiment réfrigérateur est trop élevée.	L'air froid ne circule pas dans l'appareil.	Assurez-vous que l'air froid circule dans l'appareil.
	Trop d'aliments à réfrigérer ont été introduits dans l'appareil.	Introduisez de plus petites quantités d'aliments à réfrigérer en même temps.
L'appareil ne fonctionne pas.	L'appareil est à l'arrêt.	Mettez l'appareil sous tension.
	La fiche n'est pas correctement branchée dans la prise de courant.	Branchez correctement la fiche dans la prise de courant.

Symptôme	Cause possible	Solution
	Le courant n'arrive pas à l'appareil. La prise de courant n'est pas alimentée.	Branchez un autre appareil électrique sur la prise de courant. Contrôlez le fusible. Faites appel à un électricien qualifié.
L'éclairage ne fonctionne pas.	L'éclairage est en mode veille.	Fermez puis ouvrez la porte.
	La porte a été ouverte trop longtemps.	Fermez la porte de l'appareil.
	L'ampoule est défectueuse.	Consultez le paragraphe « Remplacement de l'ampoule ».

Si ces conseils n'apportent pas de solution à votre problème, veuillez consulter le service après-vente de votre magasin vendeur.

Remplacement de l'ampoule

1. Débranchez l'appareil du secteur.
2. Tout en appuyant sur le crochet arrière, faites glisser le diffuseur de l'ampoule dans le sens de la flèche.
3. Remplacez l'ampoule par une ampoule de même puissance spécifiquement conçue pour les appareils ménagers. (la puissance maximale est indiquée sur le diffuseur)
4. Installez le diffuseur de l'ampoule en le faisant glisser dans sa position d'origine.
5. Branchez l'appareil sur le secteur.
6. Ouvrez la porte. Vérifiez que l'ampoule s'allume.

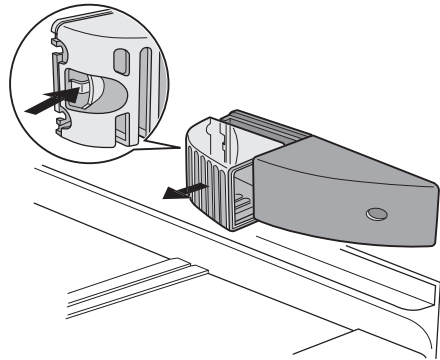

Fermeture de la porte

1. Nettoyez les joints de la porte.
2. Si nécessaire, ajustez la porte. Consultez le paragraphe "Installation".
3. Si nécessaire, remplacez les joints défectueux. Contactez le Service Après-vente.

CARACTÉRISTIQUES TECHNIQUES

Dimensions de la niche d'encastrement		
	Hauteur	1800 mm
	Largeur	600 mm
	Profondeur	650 mm
Tension		230-240 V
Fréquence		50 Hz

Les données techniques figurent sur la plaque signalétique située sur le côté gauche à

l'intérieur de l'appareil et sur l'étiquette d'énergie.

INSTALLATION

⚠ Pour votre sécurité et le bon fonctionnement de l'appareil, veuillez lire attentivement les "Consignes de sécurité" avant d'installer l'appareil.

Emplacement

L'appareil doit être installé à bonne distance de toute source de chaleur telle que radiateurs, chauffe-eau, lumière directe du soleil etc. Assurez-vous que l'air circule librement à l'arrière de l'appareil. Pour garantir un rendement optimum si l'appareil est installé sous un élément suspendu, la distance entre le haut de l'armoire et l'élément suspendu doit être de 100 mm minimum. Si possible, évitez de placer l'appareil sous des éléments suspendus. La mise à niveau se fait à l'aide d'un ou de plusieurs pieds réglables à la base de l'appareil.

Si l'appareil est placé dans un angle et si le côté avec les charnières est face au mur, la distance entre le mur et l'appareil doit être de 10 mm minimum afin de permettre à la porte de s'ouvrir suffisamment pour pouvoir sortir les clayettes.

⚠ **Avertissement** L'appareil doit pouvoir être débranché à tout moment ; il est donc nécessaire que la prise murale reste accessible après l'installation.

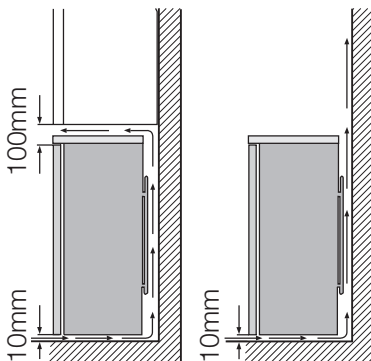

Branchement électrique

Votre appareil ne peut être branché qu'en 230 V monophasé. Vérifiez que le compteur électrique est capable de supporter l'intensité absorbée par votre appareil compte tenu des autres appareils déjà branchés. Calibre des

fusibles en ligne (un par phase) : 10 A à 230 V.

Important L'installation doit être réalisée conformément aux règles de l'art, aux prescriptions de la norme NF.C.15100 et aux prescriptions des fournisseurs d'énergie électrique.

Utilisez un socle de prise de courant comportant une borne de mise à la terre, qui doit être obligatoirement raccordée conformément à la norme NF.C. 15100 et aux prescriptions des fournisseurs d'énergie électrique ; cette prise de courant doit impérativement être accessible. Si le câble d'alimentation est endommagé, il doit être remplacé par un câble d'alimentation certifié. Cette opération ne peut être effectuée que par une personne habilitée, par votre vendeur, ou par le fabricant. L'appareil ne doit pas être raccordé à l'aide d'un prolongateur, d'une prise multiple ou d'un raccordement multiple (risque d'incendie). Vérifiez que la prise de terre est conforme aux règlements en vigueur.

Notre responsabilité ne saurait être engagée en cas d'accidents ou d'incidents provoqués par une mise à la terre inexistante ou défectueuse.

Entretoises arrière

Vous trouverez deux entretoises dans l'appareil qui doivent être installées comme indiqué sur la figure.

Desserrez les vis et introduisez l'entretoise sous la tête de vis, puis resserrez les vis.

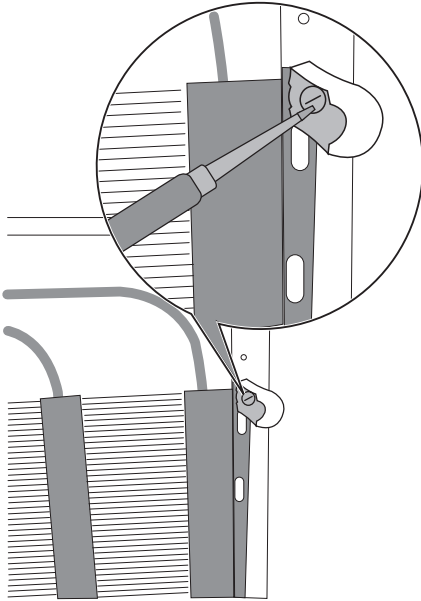

Installation du filtre purificateur de goût

Le filtre à charbon actif réduit les odeurs, évitant qu'elles n'imprègnent les aliments ou altèrent leur arôme et saveur naturels. Le filtre est livré dans un sac plastique qui préserve son rendement.

1. Ouvrez le volet du levier d'air.

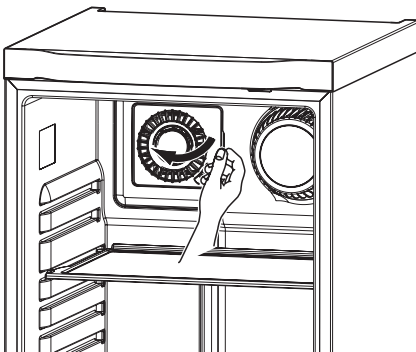

2. Sortez le filtre du sac plastique.

3. Insérez le filtre dans la fente située à l'arrière du volet du levier d'air.

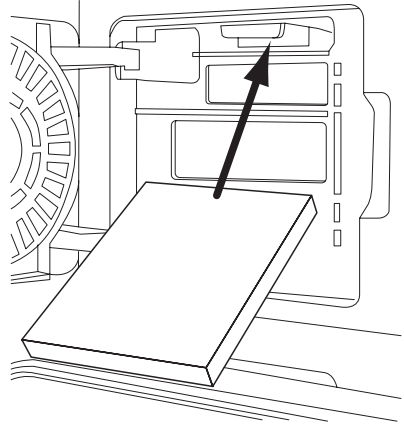

4. Fermez le volet du levier d'air.

Important Le filtre doit être manipulé avec précaution pour éviter que des résidus en sortent.

Un fonctionnement correct exige la fermeture du volet du levier d'air.

Réversibilité de la porte

Avant toute opération, débranchez la fiche de la prise de courant. Pour changer le sens d'ouverture de la porte, procédez comme suit :

- Pour effectuer les opérations suivantes, il est conseillé de se faire aider par une autre personne pour maintenir fermement les portes de l'appareil pendant les opérations.
- Ouvrez la porte quand l'appareil est debout. Dévissez les vis et retirez la moulure en plastique de la porte supérieure.
- Retirez le petit cache en plastique de la moulure en plastique de la porte et remettez-le en place sur le côté opposé (d).
- Couchez l'appareil sur son dos.

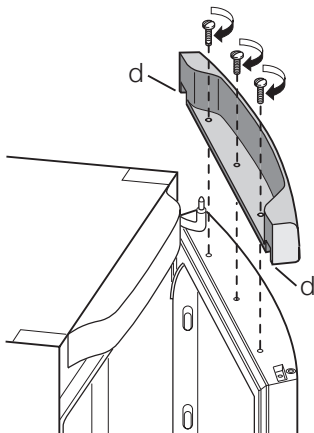

- Retirez la vis du cache charnière (a).
- Dévissez la charnière supérieure (b) et enlevez-la.
- Dévissez la vis et retirez la butée de porte (c).

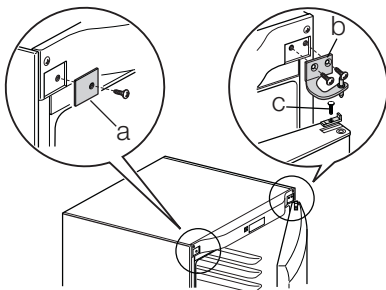

- Enlevez la porte.
- Enlevez le cache (e) à l'aide d'un outil, dévissez le gond de la charnière inférieure (f) et placez-le sur le côté opposé.
- Réinsérez le cache (e) sur le côté opposé.
- Remplacez la porte.
- Assurez-vous que le panneau avant des portes est parallèle au panneau avant de l'élément supérieur.
- Fixez la butée de porte sur le côté opposé.
- Positionnez et fixez la charnière supérieure (vous la trouverez dans le sachet de la notice d'utilisation) sur le côté opposé.
- Fixez la vis de la nouvelle charnière (vous la trouverez dans le sachet de la notice d'utilisation).

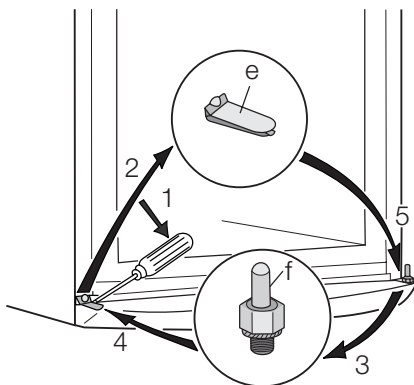

- Remettez l'appareil en position verticale.
- Ouvrez la porte et remettez en place la moulure en plastique de la porte supérieure en utilisant les vis.

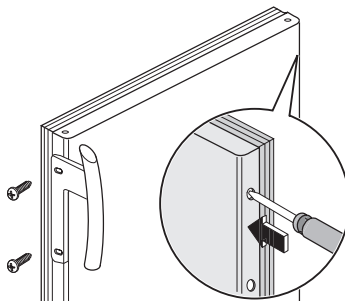

- Fixez la poignée sur le côté opposé, puis insérez les capuchons plastique dans les orifices laissés libres (vous les trouverez dans le sachet de la notice d'utilisation).

⚠ Avertissement Remettez l'appareil en place, mettez-le d'aplomb, attendez quatre heures au moins puis branchez-le sur la prise de courant.

Si vous ne voulez pas effectuer personnellement les opérations décrites ci-dessus, contactez le S.A.V. le plus proche. Un technicien du S.A.V. pourra inverser le sens d'ouverture de la porte, mais cette intervention vous sera facturée.



Avertissement Après avoir changé le sens d'ouverture des portes, vérifiez que toutes les vis sont correctement serrées et que le joint magnétique adhère bien à l'appareil. Si la température ambiante est basse (en hiver, par exemple), il se peut que le

joint n'adhère pas parfaitement. Dans ce cas, attendez que le joint reprenne sa taille naturelle. Couchez l'appareil sur son dos.

EN MATIÈRE DE SAUVEGARDE DE L'ENVIRONNEMENT

Le symbole  sur le produit ou son emballage indique que ce produit ne peut être traité comme déchet ménager. Il doit être remis au point de collecte dédié à cet effet (collecte et recyclage du matériel électrique et électronique). En procédant à la mise au rebut de l'appareil dans les règles de l'art, nous

préservons l'environnement et notre sécurité, s'assurant ainsi que les déchets seront traités dans des conditions optimum. Pour obtenir plus de détails sur le recyclage de ce produit, veuillez prendre contact avec les services de votre commune ou le magasin où vous avez effectué l'achat.

Electrolux. Thinking of you.

Обменяйтесь с нами своими мыслями на
www.electrolux.com

СОДЕРЖАНИЕ

Сведения по технике безопасности		Чистка и уход	28
	20	Что делать, если ...	29
Панель управления	22	Технические данные	32
Первое использование	25	Установка	32
Ежедневное использование	25	Забота об окружающей среде	35
Полезные советы	28		

Право на изменения сохраняется



СВЕДЕНИЯ ПО ТЕХНИКЕ БЕЗОПАСНОСТИ

Для обеспечения собственной безопасности и правильной эксплуатации прибора, перед его установкой и первым использованием внимательно прочитайте данное руководство, не пропуская рекомендации и предупреждения. Чтобы избежать нежелательных ошибок и несчастных случаев, важно, чтобы все, кто пользуется данным прибором, подробно ознакомились с его работой и правилами техники безопасности. Сохраните настоящее руководство и в случае продажи прибора или его передачи в пользование другому лицу передайте вместе с ним и данное руководство, чтобы новый пользователь получил соответствующую информацию о правильной эксплуатации и правилах техники безопасности.

В интересах безопасности людей и имущества соблюдайте меры предосторожности, указанные в настоящем руководстве, так как производитель не несет ответственности за убытки, вызванные несоблюдением указанных мер.

Безопасность детей и лиц с ограниченными возможностями

- Данное изделие не предназначено для эксплуатации лицами (в том числе детьми) с ограниченными физическими, сенсорными или умственными способностями или с недостаточным опытом или знаниями без присмотра лица, отвечающего за их безопасность, или получения от него соответствующих инструкций, позволяющих им безопасно эксплуатировать его.

Необходимо следить за тем, чтобы дети не играли с прибором.

- Держите все упаковочные материалы в недоступном для детей месте. Существует опасность удушья.
- Если прибор больше не нужен, выньте вилку из розетки, обрежьте шнур питания (как можно ближе к прибору) и снимите дверцу, чтобы дети, играя, не получили удар током или не заперлись внутри прибора.
- Если данный прибор (имеющий магнитное уплотнение дверцы) предназначен для замены старого холодильника с пружинным замком (защелкой) дверцы или крышки, перед утилизацией старого холодильника обязательно выведите замок из строя. Это позволит исключить превращение его в смертельную ловушку для детей.

Общие правила техники безопасности

ВНИМАНИЕ!

Не перекрывайте вентиляционные отверстия в корпусе прибора или в мебели, в которую он встроен.

- Настоящий прибор предназначен для хранения продуктов питания и напитков в обычном домашнем хозяйстве, как описано в настоящем руководстве.
- Не используйте механические приспособления и другие средства для ускорения процесса размораживания.

- Не используйте другие электроприборы (например, мороженицы) внутри холодильных приборов, если производителем не допускается возможность такого использования.
- Не допускайте повреждения холодильного контура.
- Холодильный контур прибора содержит безвредный для окружающей среды, но, тем не менее, огнеопасный хладагент изобутан (R600a). При транспортировке и установке прибора следите за тем, чтобы не допустить повреждения компонентов холодильного контура. В случае повреждения холодильного контура:
 - не допускайте использования открытого пламени и источников воспламенения;
 - тщательно проветрите помещение, в котором установлен прибор.
- Изменение характеристик прибора и внесение изменений в его конструкцию сопряжено с опасностью. Любое повреждение кабеля может привести к короткому замыканию, возникновению пожара и/или поражению электрическим током.



ВНИМАНИЕ! Во избежание несчастных случаев замену любых электротехнических деталей (шнура питания, вилки, компрессора) должен производить сертифицированный представитель сервисного центра или квалифицированный обслуживающий персонал.

1. Запрещается удлинять сетевой шнур.
2. Убедитесь, что вилка сетевого шнура не раздавлена и не повреждена задней частью прибора. Раздавленная или поврежденная вилка сетевого шнура может перегреться и стать причиной пожара.
3. Убедитесь в наличии доступа к вилке сетевого шнура прибора.
4. Не тяните за сетевой шнур.

5. Если в розетке плохой контакт, не вставляйте в нее вилку кабеля питания. Существует опасность поражения электрическим током или возникновения пожара.
 6. Нельзя пользоваться прибором с лампой без плафона ⁶⁾ лампы внутреннего освещения.
- Прибор имеет большой вес. Будьте осторожны при его перемещении.
 - Не вынимайте и не трогайте предметы в морозильнике мокрыми или влажными руками: это может привести к появлению на руках ссадин или ожогов от обморожения.
 - Не подвергайте прибор длительному воздействию прямых солнечных лучей.
 - Лампы, ⁷⁾ применяемые в данном приборе – это специальные лампы, предназначенные только для бытовых приборов. Они не подходят для освещения помещений.

Ежедневное использование

- Не ставьте на пластмассовые части прибора горячую посуду.
- Не храните в холодильнике воспламеняющиеся газы и жидкости, так как они могут взорваться.
- Следует тщательно придерживаться рекомендаций по хранению, данных изготовителем прибора. См. соответствующие указания.

Чистка и уход

- Перед выполнением операций по чистке и уходу за прибором, выключите его и выньте вилку сетевого шнура из розетки. Если невозможно достать розетку, отключите электропитание.
- Не следует чистить прибор металлическими предметами.
- Регулярно проверяйте сливное отверстие холодильника для талой воды. При необходимости прочистите сливное отверстие. Если отверстие закупорится, вода будет собираться на дне прибора.

6) Если предусмотрен плафон лампы освещения.

7) Если предусмотрена лампа освещения.

Установка



ВАЖНО! Для подключения к электросети тщательно следуйте инструкциям, приведенным в соответствующих параграфах.

- Распакуйте изделие и проверьте, нет ли повреждений. Не подключайте к электросети поврежденный прибор. Немедленно сообщите о повреждениях продавцу прибора. В таком случае сохраните упаковку.
- Рекомендуется подождать не менее четырех часов перед тем, как включать холодильник, чтобы масло вернулось в компрессор.
- Необходимо обеспечить вокруг холодильника достаточную циркуляцию воздуха, в противном случае прибор может перегреться. Чтобы обеспечить достаточную вентиляцию, следуйте инструкциям по установке.
- Если возможно, изделие должно располагаться обратной стороной к стене так, чтобы во избежание ожога нельзя было коснуться горячих частей (компрессор, испаритель).
- Данный прибор нельзя устанавливать вблизи радиаторов отопления или кухонных плит.
- Убедитесь, что к розетке будет доступ после установки прибора.
- Подключайте прибор только к питьевому водоснабжению. ⁸⁾

Обслуживание

- Любые операции по техобслуживанию прибора должны выполняться квалифицированным электриком или уполномоченным специалистом.
- Техобслуживание данного прибора должно выполняться только специалистами авторизованного сервисного центра с использованием исключительно оригинальных запчастей.

Защита окружающей среды

 Ни холодильный контур, ни изоляционные материалы настоящего прибора не содержат газов, которые могли бы повредить озоновый слой. Данный прибор нельзя утилизировать вместе с бытовыми отходами и мусором. Изоляционный пенопласт содержит горючие газы: прибор подлежит утилизации в соответствии с действующими нормативными положениями, с которыми следует ознакомиться в местных органах власти. Не допускайте повреждения холодильного контура, особенно, вблизи теплообменника. Материалы, использованные для изготовления данного прибора, помеченные символом , пригодны для вторичной переработки.

ПАНЕЛЬ УПРАВЛЕНИЯ

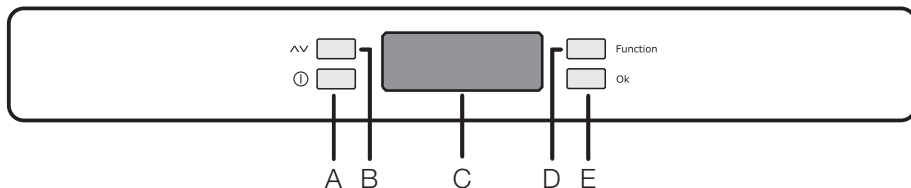

A - Кнопка "ВКЛ/ВЫКЛ" прибора

B - Кнопка регулировки температуры

C - Устройство индикации температуры и функций

D - Кнопка выбора функций

E - Кнопка подтверждения

⁸⁾ Если предусмотрено подключение к водопроводу.

Дисплей



+ Индикатор положительной температуры

8.8 Индикатор температуры

🔒 Если светится на дисплее, то включена функция Child Lock

🛒 Если светится на дисплее, то включена функция Shopping

🌿 Если светится на дисплее, то включена функция Eco Mode

✍️ Если светится на дисплее, то включена функция Quick Chill

Включение

Вставьте вилку в сетевую розетку. Если дисплей не светится, чтобы включить холодильник, нажмите кнопку (A).

Для оптимального режима хранения пищевых продуктов выберите Eco Mode - тогда температура в холодильной камере будет установлена на +5°C.

Чтобы выбрать другое значение температуры, см. раздел "Регулирование температуры".

ВАЖНО! Если дверца открыта на протяжении нескольких минут, свет выключается автоматически. Свет появится снова после закрытия и открытия дверцы.

Выключение

Прибор выключается путем нажатия и удерживания кнопки (A) более 1 секунды.

После этого отображается обратный отсчет температуры -3 -2 -1.

Регулирование температуры

Температуру можно отрегулировать, нажимая кнопку (B).

Текущее значение температуры будет мигать, и, нажимая кнопку (B), можно изменить заданную температуру с шагом один градус.

Заданная температура в холодильной камере вновь появится на дисплее через несколько секунд.

Заданная температура будет достигнута в течение 24 часов.

ВАЖНО! При запуске устройства температура на дисплее не соответствует установленной температуре, это продолжается до момента стабилизации (в течение 24 часов).

Меню функций

При нажатии кнопки (D) открывается меню функций.

Выбор каждой функции следует подтвердить нажатием кнопки (E). Если в течение нескольких секунд подтверждения не будет, с отображения меню дисплей перейдет в обычное состояние.

Отображаются следующие функции:

🔒 Функция Child Lock

🛒 Функция Shopping

🌿 Функция Eco Mode

✍️ Функция Quick Chill

Функция "Замок от детей"

Для включения функции "Замок от детей" нажимайте кнопку (D) (при необходимости ее следует нажать несколько раз) до тех пор, пока на дисплее не появится соответствующий символ **🔒**. Выбранную функцию необходимо подтвердить нажатием кнопки (E) в течение нескольких секунд. Затем включится зуммер, а соответствующий символ продолжит светиться. В этом состоянии, т.е. пока эта функция активна, никакое нажатие кнопок не приведет ни к каким изменениям.

Эту функцию можно отключить в любое время: для этого следует нажимать кнопку (D) до тех пор, пока не замигает соответствующий символ, а после этого нажать кнопку (E).

Функция "День покупок"

Если необходимо поместить в холодильник большое количество теплых продуктов, например, после посещения магазина, рекомендуется включить функцию "День покупок" для ускоренного охлаждения продуктов и предотвращения повышения температуры уже находящихся в холодильнике продуктов. Для включения функции "День покупок" нажимайте кнопку (D) (при необходимости, ее следует нажать несколько раз) до тех пор, пока на дисплее не появится соответствующий символ . Выбранную функцию необходимо подтвердить нажатием кнопки (E) в течение нескольких секунд. Затем включится зуммер, а соответствующий символ продолжит светиться.

Функция "День покупок" автоматически отключается примерно через 6 часов. Эту функцию можно отключить в любое время: для этого следует нажимать кнопку (D) до тех пор, пока не замигает соответствующий символ, а после этого нажать кнопку (E).

Функция экономичного режима

Экономичный режим включается нажатием кнопки (D) (при необходимости, несколько раз), пока не появится соответствующая пиктограмма  (или заданием температуры на +5°C).

Выбранное значение следует подтвердить нажатием кнопки (E) в течение нескольких секунд. Затем включится звуковой сигнал, а соответствующая пиктограмма продолжит светиться.

В этих условиях выбранная температура устанавливается автоматически (+5°C), что соответствует оптимальным условиям сохранности продуктов.

В любое время можно выйти из этого режима, изменив температуру в холодильной камере.

Функция Quick Chill

Функция быстрого охлаждения обеспечивает ускоренное охлаждение банок и

бутылок путем принудительного нагнетания в их сторону холодного воздуха. Поместите напитки на полку быстрого охлаждения и установите регулятор подачи воздуха на максимум.

Чтобы активировать функцию быстрого охлаждения, нажимайте кнопку "D" (при необходимости несколько раз) до тех пор, пока на дисплее не появится значок .

Выбранную функцию необходимо подтвердить нажатием кнопки "E" в течение нескольких секунд. Раздастся звуковой сигнал, значок продолжит светиться.

Функция "Быстрое охлаждение" автоматически отключается примерно через 6 часов.

После завершения охлаждения отключите функцию, нажимая кнопку "D" до тех пор, пока не начнет мигать соответствующий значок, затем нажмите кнопку "E" и установите регулятор подачи воздуха на минимум.

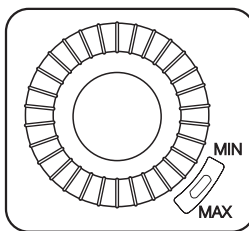

Функция отпуска (H)

Функция поддерживает в холодильной камере температуру примерно +15°C. Эта функция позволяет держать холодильное отделение пустым и закрытым в течение вашего продолжительного отсутствия (например, во время летнего отпуска), предотвращая образование в нем неприятных запахов.

Функцию отпуска (H) можно задать, нажав кнопку (H). При нажатии кнопки (B) на индикаторе начинает мигать значение установленной на данный момент температуры. Снова нажмите кнопку (B). Когда на дисплее появится буква H, Вы можете подтвердить свой выбор, либо нажав кнопку E (при этом Вы ус-

лышите сигнал), либо подождав несколько секунд (сигнала не будет). Это означает, что холодильник находится в энергосберегающем режиме, соответствующем функции отпуски, при этом на дисплее высвечивается буква H. В любое время можно выйти из этого

режима, изменив температуру в холодильном отделении.

! **ВНИМАНИЕ!** При включенной функции отпуски в холодильной камере не должно быть продуктов.

ПЕРВОЕ ИСПОЛЬЗОВАНИЕ

Чистка холодильника изнутри

Перед первым включением прибора вымойте его внутренние поверхности и все внутренние принадлежности теплой водой с нейтральным мылом, чтобы удалить запах, характерный для только что изготовленного изделия, затем тщательно протрите их.

ВАЖНО! Не используйте моющие или абразивные средства, т.к. они могут повредить покрытие поверхностей холодильника.

ЕЖЕДНЕВНОЕ ИСПОЛЬЗОВАНИЕ

Использование холодильного отделения

Температуру в этом отделении можно регулировать в диапазоне от +2°C до +8°C.

При нормальном функционировании индикатор отображает температуру внутри холодильника.

i В общем случае оптимальным является среднее значение температуры.

Тем не менее, точную задаваемую температуру следует выбирать с учетом того, что температура внутри прибора зависит от:

- температуры в помещении
- частоты открывания дверцы
- количества помещенных в холодильник продуктов
- места расположения прибора.

ВАЖНО! В случае высокой температуры в помещении или полного заполнения прибора продуктами, если задано самое низкое значение температуры, компрессор прибора может работать непрерывно; при этом задняя стенка прибора будет покрываться льдом. В этом случае следует задать более высокую температуру, чтобы сделать

возможным автоматическое размораживание и, таким образом, уменьшить расход энергии.

Фильтр сохранения вкуса

Ваш холодильник оснащен угольным фильтром, установленным за заслонкой регулятора подачи воздуха. Этот фильтр очищает воздух от нежелательных запахов в холодильной камере, сохраняя качество хранящихся продуктов.

При поставке фильтр находится в пластиковом пакете. Инструкции см. в разделе «Установка фильтра сохранения вкуса».

ВАЖНО! Для обеспечения правильной работы убедитесь, что заслонка регулятора подачи воздуха закрыта.

ВАЖНО! Этот бытовой прибор продается во Франции.

В соответствии с действующими в этой стране нормативными документами, он должен быть оснащен специальным приспособлением (см. рисунок), размещаемым в нижнем отделении холодильника для указания в нем самой холодной зоны.



Съемные полки

На стенках холодильника установлен ряд направляющих, позволяющих размещать полки по желанию.

Некоторые полки можно поднять за задний край и вытянуть из холодильной камеры.

ВАЖНО! Не перемещайте стеклянную полку, расположенную над ящиком для овощей - она нужна для правильной циркуляции воздуха.

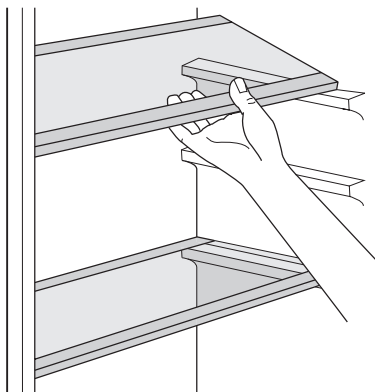

Ящик для овощей

Ящик предназначен для хранения овощей и фруктов.

Внутри ящика имеется разделитель, который можно располагать в различных положениях в соответствии с потребностями.

Все внутренние детали ящика можно вынимать для проведения чистки.

Полка для бутылок

Уложите бутылки (горлышком к себе) на предварительно установленную полку.

ВАЖНО! Если полка установлена в горизонтальное положение, можно класть только закрытые бутылки.

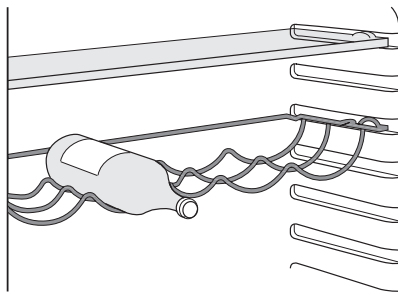

Эту полку для бутылок можно установить под наклоном, чтобы хранить ранее открытые бутылки. Для этого потяните полку так, чтобы ее можно было повернуть вверх и установить на следующий верхний уровень.

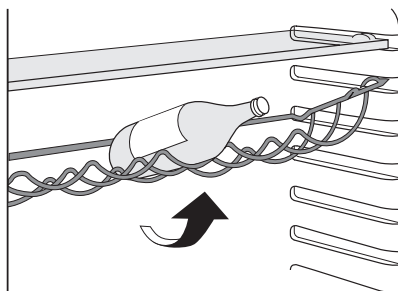

Размещение полок дверцы

Чтобы обеспечить возможность хранить упаковки продуктов различных размеров, полки дверцы можно размещать на разной высоте.

Чтобы переставить полку, действуйте следующим образом: постепенно тяните полку в направлении, указанном стрелками, до тех пор, пока она не высвободится; затем установите ее на нужное место.

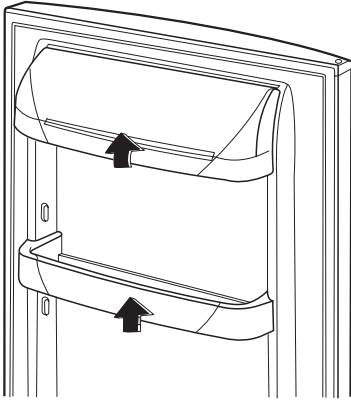

Полка для быстрого охлаждения

Полку для быстрого охлаждения можно поместить на один из верхних держателей. Для обеспечения наилучшей производительности полку необходимо поместить на второй держатель сверху.

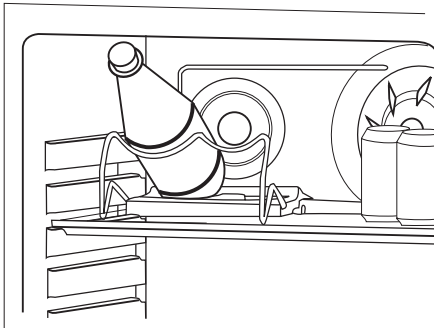
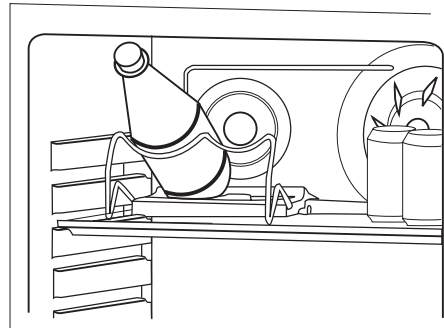
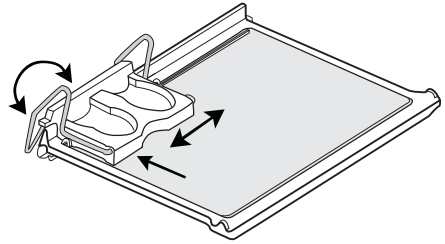

Извлечение держателя для бутылок и банок

1. Извлеките из холодильника полку для быстрого охлаждения вместе с держателем.
2. Чтобы снять держатель с полки, отогните крючки (скобы) с задней стороны полки.

Держатель для бутылок и банок

Держатель для бутылок и банок можно перемещать, чтобы обеспечить более гибкое размещение банок и бутылок перед решеткой.

Чтобы облегчить перемещение подставки при смещении вбок, нажмите на полку назад.

Подставку для бутылок можно извлечь при охлаждении больших бутылок.

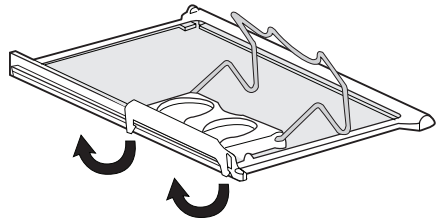

ПОЛЕЗНЫЕ СОВЕТЫ

Рекомендации по экономии электроэнергии

- Не открывайте дверцу слишком часто и не держите ее открытой дольше, чем необходимо.
- Если температура окружающей среды высокая, регулятор температуры находится в самом высоком положении и холодильник полностью загружен, компрессор может работать без остановок, что приводит к образованию инея или льда на испарителе. Если такое случается, поверните регулятор температуры до более низких значений, чтобы сделать возможной автоматическое оттаивание, и, следовательно, снизить потребление электроэнергии.

Рекомендации по охлаждению продуктов

Для получения оптимальных результатов:

- не помещайте в холодильник теплые продукты или испаряющиеся жидкости
- накрывайте или заворачивайте продукты, особенно те, которые имеют сильный запах
- располагайте продукты так, чтобы вокруг них мог свободно циркулировать воздух

ЧИСТКА И УХОД

 **ПРЕДУПРЕЖДЕНИЕ!** Перед выполнением каких-либо операций по чистке или уходу за прибором выньте вилку сетевого шнура из розетки.

 В холодильном контуре данного прибора содержатся углеводороды; поэтому его обслуживание и заправка должны осуществляться только уполномоченными специалистами.

Периодическая чистка

Прибор нуждается в регулярной чистке:

- внутренние поверхности прибора и принадлежности мойте теплой водой с нейтральным мылом.

Рекомендации по охлаждению

Полезные советы:

Мясо (всех типов): помещайте в полиэтиленовые пакеты и кладите на стеклянную полку, расположенную над ящиком для овощей.

Храните мясо таким образом один, максимум два дня, иначе оно может испортиться.

Продукты, подвергшиеся тепловой обработке, холодные блюда и т.д.: должны быть накрыты и могут быть размещены на любой полке.

Фрукты и овощи: должны быть тщательно очищенными; их следует помещать в специально предусмотренные для их хранения ящики.

Сливочное масло и сыр: должны помещаться в специальные воздухонепроницаемые контейнеры или быть обернуты алюминиевой фольгой или полиэтиленовой пленкой, чтобы максимально ограничить контакт с воздухом.

Бутылки с молоком: должны быть закрыты крышкой и размещены в полке для бутылок на дверце.

Бананы, картофель, лук и чеснок не следует хранить в холодильнике в упакованном виде.

- тщательно проверьте уплотнение дверцы и вытрите его дочиста, чтобы оно было чистым и без мусора.
- сполосните и тщательно вытрите.

ВАЖНО! Не тяните, не двигайте и старайтесь не повредить трубки и кабели внутри корпуса. Никогда не пользуйтесь для чистки внутренних поверхностей моющими средствами, абразивными порошками, чистящими средствами с сильным запахом или полировальными пастами, так как они могут повредить поверхность и оставить стойкий запах.

Прочистите испаритель (черная решетка) и компрессор, расположенные с задней стороны прибора, щеткой или пы-

лесосом. Эта операция повышает эффективность работы прибора и снижает потребление электроэнергии.

ВАЖНО! Будьте осторожны, чтобы не повредить систему охлаждения.

Некоторые чистящие средства для кухни содержат химикаты, могущие повредить пластмассовые детали прибора. По этой причине рекомендуется мыть внешний корпус прибора только теплой водой с небольшим количеством моющего средства. После чистки подключите прибор к сети электропитания.

Замена фильтра сохранения вкуса

Для обеспечения оптимальной работы фильтра сохранения вкуса его следует ежегодно заменять.

Новые фильтры можно приобрести в магазине, где был приобретен прибор. Инструкции см. в разделе «Установка фильтра сохранения вкуса».

Размораживание холодильника

При нормальных условиях наледь автоматически удаляется с испарителя холодильной камеры при каждом выключении мотор-компрессора. Талая вода сливается в специальный поддон, установленный с задней стороны прибора над мотор-компрессором, и там испаряется.

Необходимо периодически прочищать сливное отверстие, имеющееся посредине канала холодильной камеры, во избежание попадания капель воды на находящиеся в ней продукты. Используйте для этого специальное приспособление, которое поставляется вставленным в сливное отверстие.

ЧТО ДЕЛАТЬ, ЕСЛИ ...

В ходе эксплуатации прибора могут случаться небольшие, но неприятные неполадки, для устранения которых не требуется вызывать специалиста. В следующей таблице приведена информация о таких неполадках. Она поможет избежать излишних расходов на обслуживание.

9) Если предусмотрено.

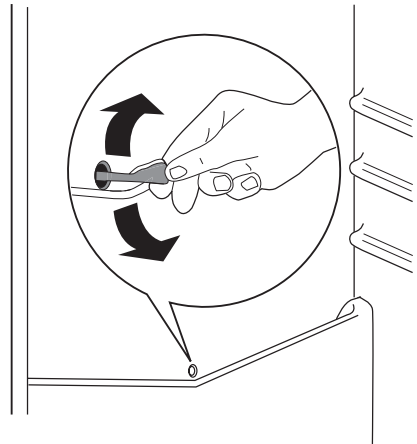

Перерывы в эксплуатации

Если прибор не будет использоваться в течение продолжительного времени, примите следующие меры предосторожности:

- отключите устройство от сети электропитания
- удалите все продукты
- разморозьте⁹⁾ вымойте прибор и все принадлежности
- оставьте дверцы приоткрытыми, чтобы предотвратить образование неприятного запаха.

Если прибор будет продолжать работать, попросите кого-нибудь проверять его время от времени, чтобы не допустить порчи находящихся в нем продуктов в случае отключения электроэнергии.

ВАЖНО! Работа прибора сопровождается некоторыми звуками (от компрессора и циркуляции хладагента). Это не неисправность, а нормальная работа.

ВАЖНО! Прибор работает прерывисто, так что остановка компрессора не означает отсутствие тока. Поэтому запрещается касаться электрических частей прибора до его отключения от сети.

Неисправность	Возможная причина	Способ устранения
Прибор издает сильный шум.	Прибор не установлен должным образом.	Убедитесь в устойчивой установке прибора (все ножки и колесики должны стоять на полу). См. раздел "Выравнивание".
	Открепились прокладки, расположенные между задней панелью корпуса и трубками.	Установите их на место.
□ отображается на дисплее температуры.	Произошла ошибка в измерении температуры.	Позвоните в сервисный центр (система охлаждения будет и далее поддерживать низкую температуру продуктов, однако регулировка температуры будет невозможна).
Компрессор работает непрерывно.	Возможно, неверно задана температура.	Задайте более высокую температуру.
	Неплотно закрыта дверца.	См. раздел "Закрытие дверцы".
	Дверцу открывали слишком часто.	Не оставляйте дверцу открытой дольше, чем это необходимо.
	Слишком высокая температура продуктов.	Прежде чем положить продукты на хранение, дайте им охладиться до комнатной температуры.
	Температура воздуха в помещении слишком высокая.	Обеспечьте понижение температуры воздуха в помещении.
Вода стекает по задней стенке холодильника.	Во время автоматического размораживания на задней панели размораживается наледь.	Это нормально.
Вода стекает внутрь холодильника.	Засорилось сливное отверстие.	Прочистите сливное отверстие.
	Продукты мешают воде стекать в водосборник.	Убедитесь, что продукты не касаются задней стенки.
Вода стекает на пол.	Сброс талой воды направлен мимо поддона испарителя, расположенного над компрессором.	Направьте сброс талой воды в поддон испарителя.
Слишком много льда и инея.	Продукты не упакованы надлежащим образом.	Упакуйте продукты заново и плотнее.
	Неплотно закрыта дверца.	См. раздел "Закрытие дверцы".
	Возможно, неверно задана температура.	Задайте более высокую температуру.
Температура внутри устройства слишком низкая.	Возможно, неверно задана температура.	Задайте более высокую температуру.

Неисправность	Возможная причина	Способ устранения
Слишком высокая температура внутри прибора.	Возможно, неверно задана температура.	Задайте более низкую температуру.
	Неплотно закрыта дверца.	См. раздел "Закрытие дверцы".
	Слишком высокая температура продуктов.	Прежде чем положить продукты на хранение, дайте им остыть до комнатной температуры.
Температура в холодильнике слишком высокая.	Внутри устройства отсутствует циркуляция холодного воздуха.	Убедитесь, что внутри прибора циркулирует холодный воздух.
	Одновременно положено слишком большое количество продуктов для охлаждения.	Одновременно закладывайте меньшее количество продуктов для охлаждения.
Прибор не работает.	Прибор выключен.	Включите прибор.
	Вилка шнура питания неправильно вставлена в розетку.	Правильно вставьте вилку шнура питания в розетку.
	Отсутствует электропитание прибора. Отсутствует напряжение в сетевой розетке.	Подключите к этой сетевой розетке другой электроприбор. Проверьте предохранитель. Обратитесь к квалифицированному электрику.
Лампа не светится.	Лампа находится в режиме ожидания.	Закройте и снова откройте дверцу.
	Дверца была открыта слишком долго.	Закройте дверцу.
	Лампа перегорела.	См. раздел "Замена лампы".

Если приведенные рекомендации не позволяют устранить неисправность, обратитесь в местный авторизованный сервисный центр.

Замена лампы

1. Выньте вилку шнура питания из розетки.
2. Нажмите на заднюю защелку и одновременно сдвиньте плафон лампы в направлении, указанном стрелкой.
3. Замените лампу новой такой же мощности, предназначенной специально для бытовых приборов. (максимальная мощность указана на плафоне лампы)
4. Установите плафон лампы, задвинув его на место.
5. Вставьте вилку сетевого кабеля в розетку.
6. Откройте дверцу. Убедитесь, что лампа горит.

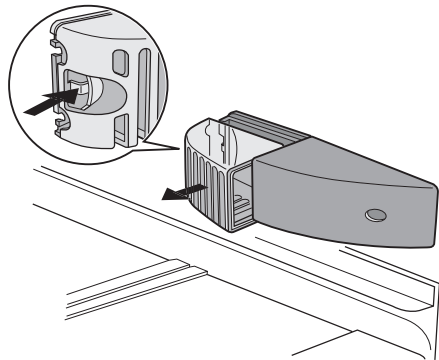

Закрытие дверцы

1. Прочистите уплотнители дверцы.

- При необходимости отрегулируйте дверцу. См. раздел "Установка".
- При необходимости замените непригодные уплотнители дверцы. Обратитесь в сервисный центр.

ТЕХНИЧЕСКИЕ ДАННЫЕ

Размеры ниши для встраивания		
	Высота	1800 мм
	Ширина	600 мм
	Глубина	650 мм
Напряжение		230-240 В
Частота		50 Гц

Технические данные указаны на табличке с техническими данными на ле-

вой стенке внутри прибора и на табличке энергопотребления.

УСТАНОВКА

! Перед установкой прибора внимательно прочитайте "Информацию по технике безопасности" для обеспечения собственной безопасности и правильной эксплуатации прибора.

Расположение

Прибор следует устанавливать вдали от источников тепла, таких как радиаторы отопления, водонагреватели, прямые солнечные лучи и т.д. Обеспечьте свободную циркуляцию воздуха вокруг задней части прибора. Если прибор расположен под подвесным шкафчиком, для обеспечения оптимальной работы минимальное расстояние между корпусом прибора и шкафчиком должно быть не менее 100 мм. Однако, в идеальном варианте, лучше не устанавливать прибор в таких местах. Точное выравнивание достигается с помощью регулировки одной или несколькими регулировочными ножками в основании корпуса.

При установке прибора в углу дверными петлями к стене расстояние между боковой стеной и прибором должно быть не менее 10 мм, чтобы дверца открывалась достаточно широко для извлечения полок.

! **ВНИМАНИЕ!** Должна быть обеспечена возможность

отключения прибора от сети электропитания; поэтому после установки прибора должен быть обеспечен легкий доступ к вилке сетевого шнура.

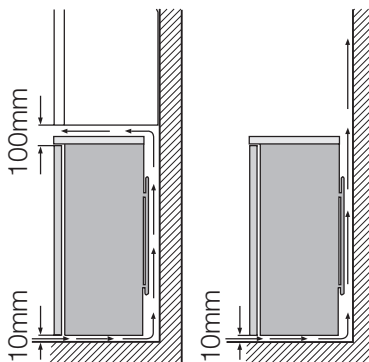

Подключение к электросети

Перед включением прибора в сеть удостоверьтесь, что напряжение и частота, указанные в табличке технических данных, соответствуют параметрам вашей домашней электрической сети.

Прибор должен быть заземлен. С этой целью вилка сетевого шнура имеет специальный контакт заземления. Если розетка электрической сети не заземлена, выполните отдельное заземление прибора в соответствии с действующими

нормами, поручив эту операцию квалифицированному электрику.

Изготовитель снимает с себя всякую ответственность в случае несоблюдения вышеуказанных правил техники безопасности.

Данное изделие соответствует директивам Европейского Союза.

Задние прокладки

Внутри прибора Вы найдете две прокладки, которые следует установить, как показано на иллюстрации.

Ослабьте винты и вставьте прокладки под их головки, после чего затяните винты.

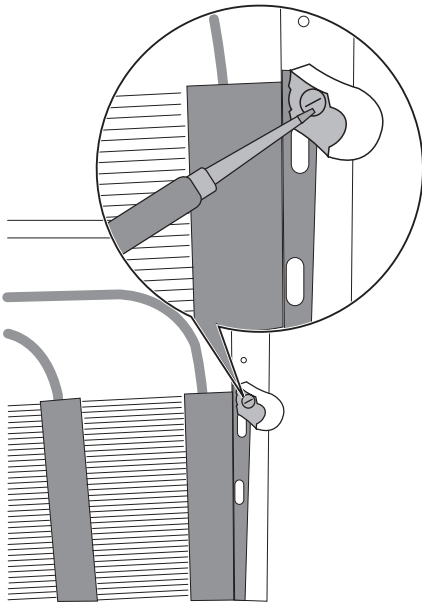

Установка фильтра сохранения вкуса

Фильтр сохранения вкуса — это фильтр с активированным углем, поглощающий неприятные запахи и обеспечивающий сохранение наилучшего вкуса и аромата всех пищевых продуктов без смешения запахов.

При поставке угольный фильтр находится в пластиковом пакете для сохранения его работоспособности.

1. Откройте заслонку регулятора подачи воздуха.

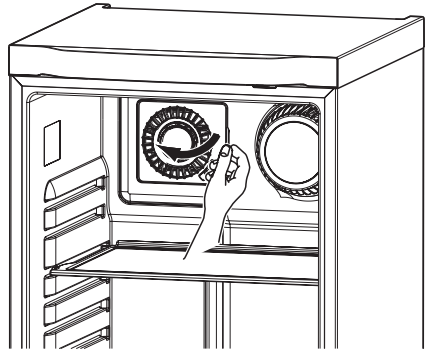

2. Достаньте фильтр из пластикового пакета.
3. Вставьте фильтр в паз, расположенный с задней стороны заслонки регулятора подачи воздуха.

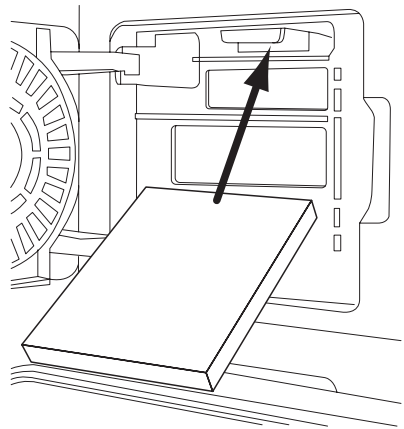

4. Закройте заслонку регулятора подачи воздуха.

ВАЖНО! Обращаться с фильтром следует аккуратно, чтобы не повредить его поверхность.

Для обеспечения правильной работы убедитесь, что заслонка регулятора подачи воздуха закрыта.

Перевешивание дверцы

Перед выполнением любых операций выньте вилку из сетевой розетки. Для

изменения направления открывания дверцы выполните следующие операции:

- Следующие операции рекомендуется выполнять вдвоем, чтобы надежно удерживать дверцу прибора.
- Откройте дверцу прибора, при этом он должен стоять вертикально. Вывинтите винты и снимите верхнюю декоративную пластмассовую накладку.
- Снимите маленькую пластмассовую заглушку с декоративной накладки, и прикрепите ее с другой стороны (d).
- Уложите прибор на заднюю стенку.

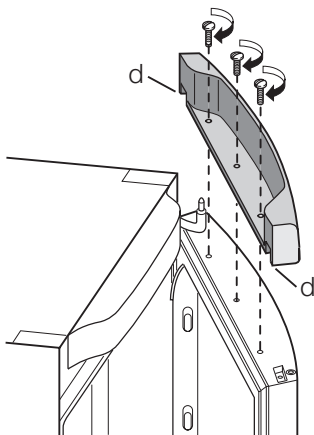

- Вывинтите винт крышки петли (a).
- Вывинтите верхнюю петлю и снимите ее (b).
- Вывинтите винт и снимите дверной ограничитель (c).

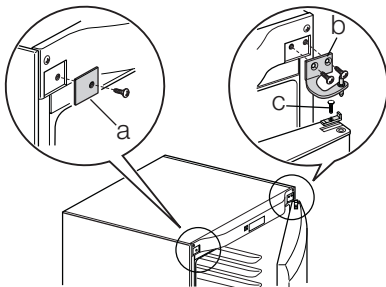

- Снимите дверцу.
- С помощью инструмента снимите крышку петли (e), отвинтите ось ниж-

ней петли (f) и установите ее на противоположную сторону.

- Установите крышку (e) на противоположную сторону.
- Вставьте дверцу на место.
- Следите, чтобы передняя панель дверцы была параллельна передней панели крышки корпуса.
- Закрепите дверной ограничитель на противоположной стороне.
- Вставьте и закрепите верхнюю петлю (находится в пакете с инструкцией по эксплуатации) на противоположной стороне.
- Затянув винт, закрепите новой крышке петли (находится в пакете с инструкцией по эксплуатации).

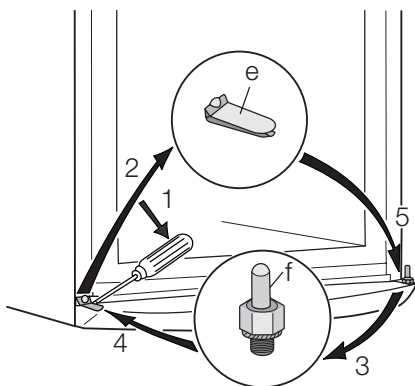

- Установите прибор обратно в вертикальное положение.
- Откройте дверцу и переставьте верхние декоративные накладки с винтами.

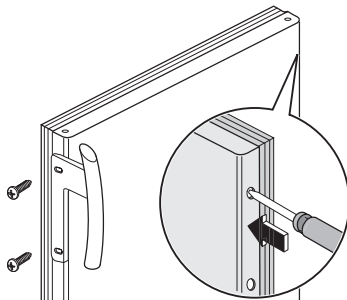

- Прикрепите на противоположную сторону ручку дверцы и вставьте в ос-

тавшие открытыми отверстия пластмассовые заглушки (находятся в пакете с инструкцией по эксплуатации).

! **ВНИМАНИЕ!** Установите прибор на место, выровняйте его, подождите не менее четырех часов, после чего подключите его к сетевой розетке.

В случае если вы не желаете выполнять вышеописанные операции самостоятельно, обратитесь в ближайший сервисный центр. Специалист сервисного центра перевесит дверцу за дополнительную плату.



ВНИМАНИЕ! После перевешивания дверцы на другую сторону убедитесь в том, что все винты затянуты надлежащим образом, а магнитная прокладка прилегает к корпусу. При низкой температуре в помещении (т.е. зимой) прокладка может вначале неплотно прилегать к корпусу. В таком случае дождитесь естественной усадки прокладки. Уложите прибор на заднюю стенку.

ЗАБОТА ОБ ОКРУЖАЮЩЕЙ СРЕДЕ

Символ  на изделии или на его упаковке указывает, что оно не подлежит утилизации в качестве бытовых отходов. Вместо этого его следует сдать в соответствующий пункт приемки электронного и электрооборудования для последующей утилизации. Соблюдая правила утилизации изделия, Вы можете предотвратить причинение

окружающей среде и здоровью людей потенциального ущерба, который возможен в противном случае, вследствие неподобающего обращения с подобными отходами. За более подробной информацией об утилизации этого изделия просьба обращаться к местным властям, в службу по вывозу и утилизации отходов или в магазин, в котором Вы приобрели изделие.



ME10

Дата производства данного изделия указана в серийном номере (serial number), где первая цифра номера соответствует последней цифре года производства, вторая и третья цифры номера – порядковому номеру недели. Например, серийный номер 11012345 означает, что изделие произведено на десятой неделе 2011 года.

Electrolux. Thinking of you.

Conozca mejor nuestros conceptos en www.electrolux.com

ÍNDICE DE MATERIAS

Información sobre seguridad	36	Cuidado y limpieza	43
Panel de mandos	38	Qué hacer si...	44
Primer uso	40	Datos técnicos	47
Uso diario	40	Instalación	47
Consejos útiles	43	Aspectos medioambientales	50

Salvo modificaciones



INFORMACIÓN SOBRE SEGURIDAD

Por su seguridad y para garantizar el funcionamiento correcto del aparato, antes de instalarlo y utilizarlo por primera vez lea atentamente este manual del usuario, incluidos los consejos y advertencias. Para evitar errores y accidentes, es importante que todas las personas que utilicen el aparato estén perfectamente al tanto de su funcionamiento y de las características de seguridad. Conserve estas instrucciones y no olvide mantenerlas junto al aparato en caso de su desplazamiento o venta para que quienes lo utilicen a lo largo de su vida útil dispongan siempre de la información adecuada sobre el uso y la seguridad.

Por la seguridad de personas y bienes, siga las normas de seguridad indicadas en estas instrucciones, ya que el fabricante no se hace responsable de daños provocados por omisiones.

Seguridad de niños y personas vulnerables

- Este electrodoméstico no está diseñado para que lo usen personas (incluidos niños) con discapacidad física, sensorial o mental, o con experiencia y conocimiento insuficientes, a menos que una persona responsable de su seguridad les supervise o instruya en el uso del electrodoméstico. No permita que los niños jueguen con el electrodoméstico.
- Mantenga los materiales de embalaje alejados de los niños. Existe riesgo de asfixia.
- Si va a desechar el aparato, extraiga el enchufe de la toma, corte el cable de conexión (tan cerca del aparato como pueda) y retire la puerta para impedir que los

niños al jugar puedan sufrir descargas eléctricas o quedar atrapados en su interior.

- Si este aparato, que cuenta con juntas de puerta magnéticas, sustituirá a un aparato más antiguo con cierre de muelle (pestillo) en la puerta, cerciórese de inutilizar el cierre de muelle antes de desechar el aparato antiguo. Evitará así que se convierta en una trampa mortal para niños.

Instrucciones generales de seguridad



Advertencia

Mantenga libres de obstrucciones las aberturas de ventilación del alojamiento del aparato o de la estructura empotrada.

- El aparato está diseñado para conservar los alimentos y bebidas de una vivienda normal, como se explica en este folleto de instrucciones.
- No utilice dispositivos mecánicos ni medios artificiales para acelerar el proceso de descongelación.
- No utilice otros aparatos eléctricos (como máquinas para hacer helados) dentro de los aparatos de refrigeración, a menos que el fabricante haya autorizado su utilización para estos fines.
- No dañe el circuito del refrigerante.
- El circuito del refrigerante del aparato contiene isobutano (R600a). Se trata de un gas natural con un alto nivel de compatibilidad medioambiental, aunque es inflamable. Durante el transporte y la instalación del aparato, cerciórese de no provocar daños en el circuito de refrigeración.

- Si el circuito de refrigeración se daña:
- mantenga el aparato alejado de las llamas y de cualquier fuente de encendido
 - ventile bien la habitación en la que se encuentra el aparato
- Es peligroso alterar las especificaciones o modificar este producto en modo alguno. Cualquier daño en el cable de alimentación puede provocar un cortocircuito, un incendio o una descarga eléctrica.

 **Advertencia** Los componentes eléctricos (cable de alimentación, enchufe, compresor) debe sustituirlos un técnico autorizado o personal de reparaciones profesional a fin de evitar riesgos.

1. El cable de alimentación no se debe prolongar.
 2. Compruebe que la parte posterior del aparato no aplaste ni dañe el enchufe. Un enchufe aplastado o dañado puede recalentarse y provocar un incendio.
 3. Cerciórese de que tiene acceso al enchufe del aparato.
 4. No tire del cable de alimentación.
 5. Si la toma de red está floja, no introduzca el enchufe. Existe riesgo de descarga eléctrica o incendio.
 6. No debe utilizar el aparato sin la tapa de la bombilla¹⁰⁾ para la iluminación interior.
- Este aparato es pesado. Debe tener precauciones durante su desplazamiento.
 - No retire ni toque elementos del compartimento congelador con las manos húmedas o mojadas, ya que podría sufrir abrasión de la piel o quemaduras por congelación.
 - Evite la exposición prolongada del aparato a la luz solar directa.
 - Las bombillas¹¹⁾ que se utilizan en este aparato son especiales, y se han seleccionado exclusivamente para uso en aparatos domésticos. No pueden utilizarse para la iluminación de la vivienda.

Uso diario

- No coloque recipientes calientes sobre las piezas plásticas del aparato.

- No almacene gas ni líquido inflamable en el aparato, ya que podrían estallar.
- Se deben seguir estrictamente las recomendaciones sobre almacenamiento del fabricante del aparato. Consulte las instrucciones correspondientes.

Cuidado y limpieza

- Antes de realizar cualquier tarea de mantenimiento, apague el aparato y desenchúfelo de la toma de corriente.
- No limpie el aparato con objetos metálicos.
- Revise regularmente el desagüe del agua descongelada del frigorífico. Si es necesario, limpie el desagüe. Si el desagüe se bloquea, el agua se acumulará en la base del aparato.

Instalación

Importante Para realizar la conexión eléctrica, siga atentamente las instrucciones de los párrafos correspondientes.

- Desembale el aparato y compruebe que no tiene daños. No conecte el aparato si está dañado. Informe de los posibles daños de inmediato a la tienda donde lo adquirió. En ese caso, conserve el material de embalaje.
- Es recomendable esperar al menos dos horas antes de conectar el aparato, para permitir que el aceite regrese al compresor.
- El aparato debe contar con circulación de aire adecuada alrededor, ya que de lo contrario se produce recalentamiento. Para conseguir una ventilación suficiente, siga las instrucciones correspondientes a la instalación.
- Siempre que sea posible, la parte posterior del producto debe estar contra una pared, para evitar que se toquen las partes calientes (compresor, condensador) y se produzcan quemaduras.
- El aparato no debe colocarse cerca de radiadores ni de hornillas de cocina.
- Asegúrese de que es posible acceder al enchufe después de instalar el electrodoméstico.

¹⁰⁾ Si está previsto el uso de la tapa de la bombilla.

¹¹⁾ Si está previsto el uso de bombilla.

- Realice la conexión sólo con el suministro de agua potable. ¹²⁾

Servicio técnico

- Un electricista homologado deberá realizar las tareas que se requieran para ejecutar el servicio o mantenimiento de este electrodoméstico.
- Las reparaciones de este aparato debe realizarlas un centro de servicio técnico autorizado y sólo se deben utilizar re-cambios originales.

Protección del medio ambiente

 Este aparato no contiene gases perjudiciales para la capa de ozono, ni en el

circuito de refrigerante ni en los materiales aislantes. El aparato no se debe desechar junto con los residuos urbanos. La espuma aislante contiene gases inflamables: el aparato se debe desechar de acuerdo con la normativa vigente, que puede solicitar a las autoridades locales. No dañe la unidad de refrigeración, en especial la parte trasera, cerca del intercambiador de calor. Los materiales de este aparato marcados con el símbolo  son reciclables.

PANEL DE MANDOS

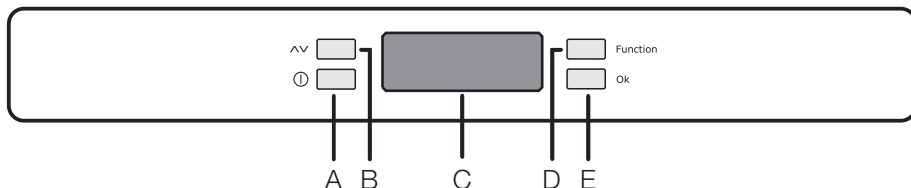

A - Tecla de encendido/apagado del aparato

D - Tecla de función

B - Tecla de regulación de la temperatura

E - Tecla de confirmación

C - Indicador de función y temperatura

Visor digital





 Indicador de temperatura positiva

 Se enciende cuando la función Shopping está activada

 Indicador de temperatura

 Se enciende cuando la función Eco Mode está activada

 Se enciende cuando la función Child Lock está activada

 Se enciende cuando la función Quick Chill está activada

Encendido

Enchufe el aparato en la toma de corriente. Si el visor digital no se enciende, pulse la tecla (A) para poner en marcha el aparato.

Para obtener un almacenamiento óptimo de los alimentos, seleccione Eco Mode y regule la temperatura a +5°C. Para cambiar la temperatura, consulte "Regulación de la temperatura".

12) Si está prevista una conexión de agua.

Importante Si se deja la puerta abierta durante unos minutos, la luz se apagará automáticamente. La luz se vuelve a encender al cerrar y abrir la puerta.

Apagado

Para apagar el aparato, pulse la tecla (A) poco más de un (1) segundo.

Durante este tiempo, aparecerá el indicador de temperatura con la cuenta atrás, -3 -2 -1.

Regulación de la temperatura

Cualquier cambio de temperatura se puede realizar con la tecla (B).

La temperatura actual comienza a parpadear; pulse de nuevo la tecla (B) para cambiar el valor en incrementos de un grado. Al cabo de varios segundos aparece de nuevo la temperatura de almacenamiento. La temperatura elegida se alcanza en un plazo de 24 horas.

Importante Al encender el aparato la temperatura que indica la pantalla no coincidirá con la temperatura programada hasta que dicho aparato se estabilice (24 horas).

Menú de funciones

El menú de funciones se pone en marcha con la tecla (D).

Cada función se puede confirmar con la tecla (E). Si después de unos segundos no se confirma ninguna función, el visor digital saldrá del menú de funciones y regresará a su estado normal.

Las funciones que se indican son las siguientes:

 Función Child Lock

 Función Shopping

 Función Eco Mode

 Función Quick Chill

Función Seguro contra la manipulación por niños

Esta función se activa pulsando la tecla (D) (varias veces si fuera necesario) hasta que aparezca el icono correspondiente .

Confirme la selección pulsando la tecla (E) inmediatamente después. Se emitirá una señal acústica y el icono permanecerá activado. Mientras la función esté activa, no

tendrá efecto ninguna posible acción sobre las teclas.

Para desactivar la función en cualquier momento, pulse la tecla (D) hasta que comience a parpadear el icono correspondiente, y luego pulse la tecla (E).

Función Compra

Si necesita introducir una gran cantidad de alimentos calientes, por ejemplo, después de haber hecho la compra, se aconseja activar esta función para enfriarlos más rápidamente y evitar que suba la temperatura de los que ya se guardan en el frigorífico. Esta función se activa pulsando la tecla (D) (varias veces si fuera necesario) hasta que aparezca el icono correspondiente . Confirme la selección pulsando la tecla (E) inmediatamente después. Se emitirá una señal acústica y el icono permanecerá activado.

La función se desactiva automáticamente después de unas 6 horas. Para desactivar la función en cualquier momento, pulse la tecla (D) hasta que comience a parpadear el icono correspondiente, y luego pulse la tecla (E).

Función de modo Eco

Esta función se activa pulsando la tecla D (varias veces si fuera necesario) hasta que aparezca el icono correspondiente  (o también ajustando la temperatura a +5 °C). Debe confirmar la selección pulsando la tecla E en unos segundos. Se emitirá una señal acústica y el icono permanecerá activado.

Con esta función, las temperaturas se ajustan automáticamente (+5 °C), ofreciendo las mejores condiciones de conservación de los alimentos.

Para desactivar la función en cualquier momento basta con cambiar la temperatura seleccionada en el compartimento.

Función Quick Chill

Permite enfriar rápidamente alimentos, latas y botellas aplicándoles gran cantidad de aire frío.

Ponga las bebidas en el estante de enfriamiento rápido y abra el nivel de aire al máximo.

Esta función se activa pulsando la tecla (D) (varias veces si fuera necesario) hasta que aparezca el icono correspondiente . Confirme la selección pulsando la tecla (E) inmediatamente después. Se emitirá una señal acústica y el icono permanecerá activado.

La función de enfriamiento rápido se desactiva automáticamente después de unas 6 horas.

Al terminar el enfriamiento de los alimentos, desactive la función pulsando la tecla (D) hasta que el icono comience a parpadear, pulse luego la tecla (E) y ajuste el nivel de aire al mínimo.

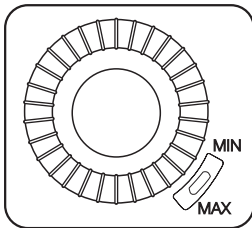

Función Vacaciones "H"

Regula la temperatura a unos +15 °C. Es una función que permite mantener el frigorífico vacío y cerrado durante periodos largos (por ejemplo, las vacaciones de verano) sin que se formen olores desagradables en su interior.

Utilice la tecla B para regular la función. Pulse la tecla B hasta que la temperatura actual parpadee en el visor digital. Vuelva a pulsar la tecla B. Cuando el visor digital muestre la letra H (de holidays, vacaciones en inglés) confirme la selección de la temperatura, ya sea pulsando la tecla E (el aparato emite un zumbido) o esperando algunos segundos (no se emitirá ningún sonido).

El visor digital muestra la letra H para indicar que el aparato se encuentra con la función vacaciones activada y el modo de ahorro de energía conectado. Para desactivar la función en cualquier momento basta con cambiar la temperatura seleccionada en el compartimento.

 **Advertencia** El compartimento frigorífico debe estar vacío con la función de vacaciones activada.

PRIMER USO

Limpieza de las partes internas

Antes del empleo limpiar todas las partes internas con agua tibia y jabón neutro, a fin de eliminar el característico olor de nuevo y secarlas luego cuidadosamente.

Importante No utilice detergentes ni polvos abrasivos, ya que podrían dañar el acabado

USO DIARIO

Uso del compartimento frigorífico

Es posible regular la temperatura de este compartimento entre +2 °C y +8 °C. Durante el funcionamiento normal se indica la temperatura dentro del compartimento frigorífico.

 Lo más conveniente es ajustar la temperatura en una posición intermedia.

Sin embargo, para elegir el ajuste exacto debe tenerse en cuenta que la temperatura interior del aparato depende de:

- la temperatura ambiente

- la frecuencia con que se abre la puerta
- la cantidad de alimentos guardados
- la ubicación del aparato.

Importante Si la temperatura ambiente es alta o el aparato está totalmente lleno y con la temperatura ajustada a los niveles más bajos, puede mantenerse en marcha de manera continua y formar escarcha en la pared posterior. En tal caso, gire el mando a una temperatura más alta para activar la descongelación automática y reducir el consumo de energía.

Filtro Taste Guard

El aparato va equipado con un filtro de carbón situado en el interior de una compuerta abatible detrás del distribuidor de aire.

El filtro purifica el aire, elimina los malos olores del compartimento frigorífico y protege la calidad de los alimentos.

Se suministra en una bolsa de plástico. Consulte las instrucciones del apartado "Instalación del filtro Taste Guard".

Importante Para garantizar un funcionamiento correcto, asegúrese de que la compuerta del distribuidor de aire está bien cerrada.

Importante este aparato está autorizado para su venta en Francia.

En conformidad con la normativa válida en dicho país, deberá ir provisto de un dispositivo especial (consulte la figura) situado en el compartimento inferior del frigorífico para indicar la zona más fría del mismo.

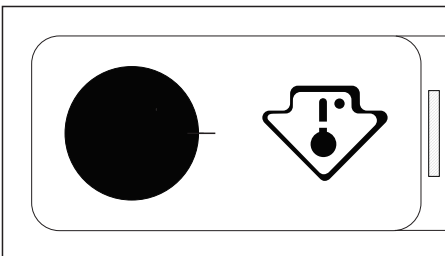

Estantes móviles

Las paredes del frigorífico cuentan con guías para colocar los estantes del modo que se prefiera.

Es necesario levantar algunos estantes por el borde trasero para poder extraerlos.

Importante No coloque el estante de vidrio por encima del cajón de verduras para no impedir la circulación correcta del aire.

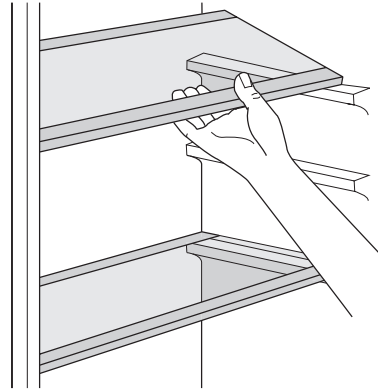

Cajón de verduras

Este cajón es adecuado para guardar frutas y verduras.

Algunos modelos llevan en el interior del cajón un separador que se puede colocar en diferentes posiciones para adaptar la distribución del espacio a cada necesidad.

Todas las piezas del interior del cajón se pueden retirar para su limpieza.

Estante botellero

Coloque las botellas (con la parte del tapón hacia fuera) en el estante botellero provisto al efecto.

Importante Si coloca el botellero en posición horizontal, úselo sólo para botellas cerradas.

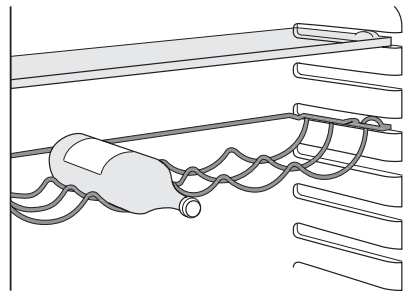

El estante botellero puede inclinarse para guardar botellas previamente abiertas. Para inclinarlo, tire del estante hacia arriba de forma que pueda girarlo y colocarlo en el nivel más alto siguiente.

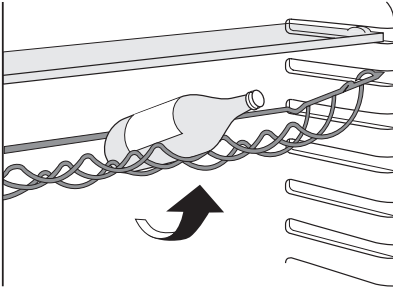

Colocación de los estantes de la puerta

La puerta va provista de estantes que pueden colocarse a distintas alturas para guardar alimentos de tamaños diferentes. Para cambiar la posición de los estantes: eleve paulatinamente el estante en la dirección de la flecha hasta retirarlo del soporte y colóquelo en la posición que desee.

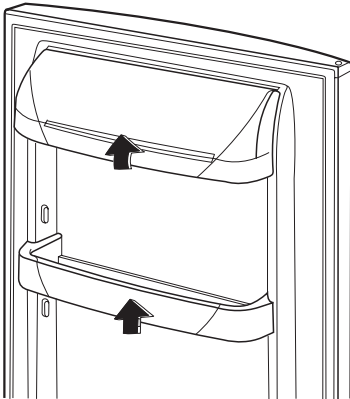

Estante de enfriamiento rápido

Este estante puede ir en una de las ranuras superiores. No obstante, para conseguir el mejor rendimiento se aconseja colocar el estante en la segunda ranura empezando por arriba.

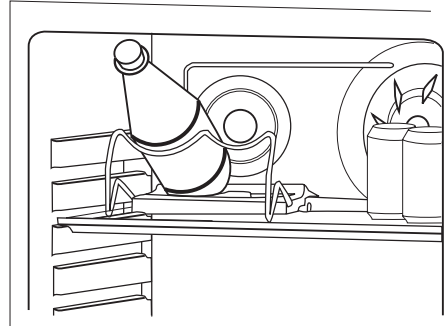

Botellero y soporte para latas

El lateral del estante botellero y soporte para latas se puede abrir para facilitar la colocación de latas y botellas en la parte delantera de la rejilla.

Para mover el soporte, desplace los laterales y presione el estante hacia atrás. El soporte botellero puede inclinarse para enfriar botellas más grandes.

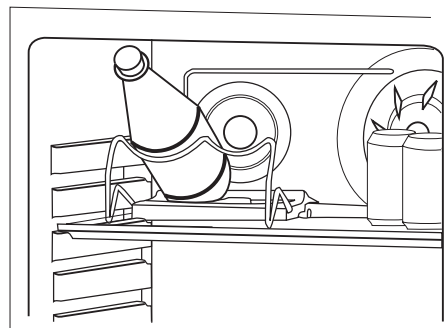
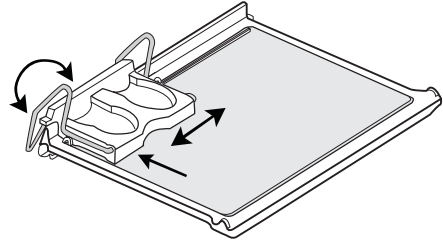

Retirada del botellero y soporte para latas

1. Retire el estante de enfriamiento rápido y el soporte del armario.

- Para soltar el soporte del estante, doble los ganchos/abrazaderas que rodean la parte trasera del estante.

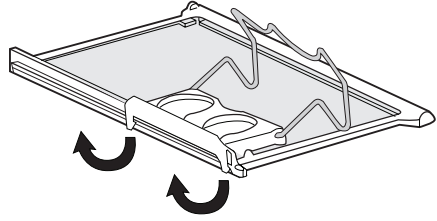

CONSEJOS ÚTILES

Consejos para ahorrar energía

- No abra la puerta con frecuencia ni la deje abierta más tiempo del estrictamente necesario.
- Si la temperatura ambiente es elevada, la temperatura del aparato se ha ajustado en los valores más altos y está totalmente lleno, el compresor podría funcionar de manera continua, provocando la formación de escarcha o hielo en el evaporador. Si esto sucede, gire el regulador de temperatura a valores inferiores para permitir la descongelación automática y ahorrar en el consumo eléctrico.

Consejos para la refrigeración de alimentos frescos

Para obtener los mejores resultados:

- no guarde en el frigorífico alimentos calientes ni líquidos en evaporación;
- cubra o envuelva los alimentos, en especial si tienen sabores fuertes;
- coloque los alimentos de modo que el aire pueda circular libremente entre ellos.

Consejos para la refrigeración

Consejos útiles:

CUIDADO Y LIMPIEZA



Precaución Antes de realizar tareas de mantenimiento, desenchufe el aparato.



Este equipo contiene hidrocarburos en la unidad de refrigeración; por tanto, el mantenimiento y la recarga deben estar a cargo exclusivamente de técnicos autorizados.

Carne (de todo tipo): guárdela en bolsas de plástico y colóquela en el estante de vidrio, sobre el cajón de las verduras.

Por razones de seguridad, guárdela de ese modo durante uno o dos días, como máximo.

Alimentos cocinados, platos fríos, etc.: los debe cubrir y puede colocarlos en cualquiera de los estantes.

Frutas y verduras: se deben limpiar a conciencia y colocar en los cajones especiales suministrados a tal efecto.

Mantequilla y queso: colóquelos en recipientes herméticos especiales o envueltos en papel de aluminio o en bolsas de plástico, para excluir tanto aire como sea posible.

Botellas de leche: deben tener tapa y se colocarán en el estante para botellas de la puerta.

Los plátanos, las patatas, las cebollas y los ajos, si no están empaquetados, no deben guardarse en el frigorífico.

Limpieza periódica

El equipo debe limpiarse de manera habitual:

- Limpie el interior y los accesorios con agua templada y un jabón neutro.
- Revise y limpie periódicamente las juntas de la puerta para mantenerlas limpias y sin restos.
- Aclare y seque a fondo.

Importante No mueva, dañe ni tire de los conductos o cables del interior del armario. No utilice detergentes, polvos abrasivos, productos de limpieza perfumados ni cera para limpiar el interior, ya que dañarán la superficie y dejarán un fuerte olor.

Limpie el condensador (rejilla negra) y el compresor de la parte posterior del aparato con un cepillo. Esa operación mejorará el rendimiento del aparato y reducirá el consumo eléctrico.

Importante Tenga cuidado para no dañar el sistema de refrigeración.

Muchas marcas de limpiadores de superficies de cocina contienen químicos que pueden atacar o dañar los plásticos del aparato. Por tal razón, se recomienda que el exterior del aparato se limpie sólo con agua templada a la que se añadirá un poco de líquido lavavajillas.

Después de la limpieza, vuelva a conectar el aparato a la toma de red.

Sustitución del filtro Taste Guard

Se recomienda cambiar el filtro Taste Guard una vez al año.

Puede adquirir los filtros nuevos en la red de distribuidores autorizados.

Consulte las instrucciones del apartado "Instalación del filtro Taste Guard".

Descongelación del frigorífico

La escarcha se elimina automáticamente del evaporador del frigorífico cada vez que se detiene el compresor, durante el funcionamiento normal. El agua de la descongelación se descarga hacia un recipiente especial situado en la parte posterior del aparato, sobre el motor compresor, donde se evapora.

Es importante limpiar periódicamente el orificio de salida del agua de descongelación

QUÉ HACER SI...

Durante el funcionamiento del aparato pueden surgir ciertos problemas, no graves pero sí molestos, que no requieren la intervención del servicio técnico. La información de la tabla siguiente puede resultar útil para solucionar estos problemas sin necesidad

situado en la mitad del canal del compartimento frigorífico para evitar que el agua desborde y caiga sobre los alimentos del interior. Utilice el limpiador especial suministrado, que hallará ya colocado en el orificio de desagüe.

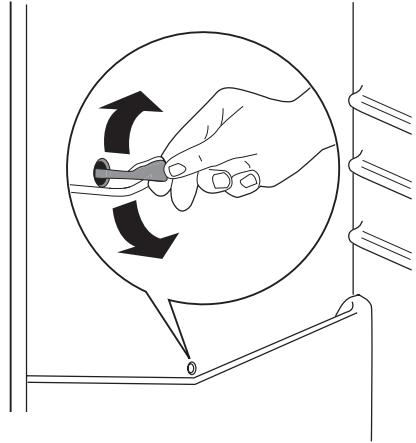

Periodos sin funcionamiento

Si el aparato no se utiliza durante un tiempo prolongado, tome las siguientes precauciones:

- **desconecte el aparato de la red eléctrica;**
- extraiga todos los alimentos;
- descongele¹³⁾ y limpie el aparato y todos los accesorios;
- deje la puerta(s) entreabierta para prevenir olores desagradables.

Si va a mantener el armario en marcha, solicite a alguien que lo inspeccione de vez en cuando para evitar que los alimentos se echen a perder en caso de un corte de energía.

de recurrir al servicio técnico ni abonar sus costes.

Importante El funcionamiento del aparato va acompañado de ciertos sonidos (procedentes del compresor y del sistema de circulación). Es normal y no supone ningún fallo de funcionamiento.

13) Si está previsto.

Importante El aparato no funciona de manera continua, por lo que la parada del compresor no significa que haya un fallo de

corriente. No toque las partes eléctricas del aparato mientras esté enchufado.

Problema	Causa probable	Solución
El aparato hace ruido.	El aparato no está bien apoyado en el suelo.	Compruebe que los soportes del aparato descansan sobre una superficie estable (todas las patas y ruedecillas deben estar bien apoyadas en el suelo). Consulte la sección "Nivelación".
	Los separadores situados entre la parte trasera del frigorífico y los tubos se han soltado.	Vuelva a colocarlos en su lugar.
□ aparece en el indicador de temperatura	Se ha producido un error en la medición de la temperatura	Póngase en contacto con su servicio técnico (el sistema de refrigeración seguirá manteniendo fríos los alimentos, pero no podrá ajustar la temperatura)
El compresor funciona continuamente.	Puede que el ajuste del regulador de temperatura sea incorrecto.	Seleccione una temperatura más alta.
	La puerta no está bien cerrada.	Consulte la sección "Cierre de la puerta".
	La puerta se ha abierto con excesiva frecuencia.	No mantenga abierta la puerta más tiempo del necesario.
	La temperatura de los alimentos es demasiado alta.	Deje que la temperatura de los alimentos descienda a la temperatura ambiente antes de guardarlos.
	La temperatura ambiente es demasiado alta.	Reduzca la temperatura ambiente.
El agua fluye por la placa posterior del frigorífico.	Durante el proceso de descongelación automática, el hielo se descongela en la placa posterior.	Esto es normal.
El agua fluye al interior del frigorífico.	La salida de agua está obstruida.	Limpie la salida de agua.
	Los alimentos impiden que el agua fluya al colector de agua.	Compruebe que los alimentos no tocan la placa posterior.
El agua fluye hacia el suelo.	El agua de la descongelación no fluye hacia la bandeja de evaporación situada sobre el compresor.	Fije la salida de agua de descongelación a la bandeja de evaporación.
Hay demasiada escarcha.	Los alimentos no están bien envueltos.	Envuelva los alimentos correctamente.
	La puerta no está bien cerrada.	Consulte la sección "Cierre de la puerta".
	Puede que el ajuste del regulador de temperatura sea incorrecto.	Seleccione una temperatura más alta.

Problema	Causa probable	Solución
La temperatura del aparato es muy baja.	Puede que el ajuste del regulador de temperatura sea incorrecto.	Seleccione una temperatura más alta.
La temperatura del aparato es demasiado alta.	Puede que el ajuste del regulador de temperatura sea incorrecto.	Seleccione una temperatura más baja.
	La puerta no está bien cerrada.	Consulte la sección "Cierre de la puerta".
	La temperatura de los alimentos es demasiado alta.	Deje que la temperatura de los alimentos descienda a la temperatura ambiente antes de guardarlos.
La temperatura del frigorífico es demasiado alta.	No hay circulación de aire frío en el aparato.	Compruebe que el aire frío circula libremente en el aparato.
	Se han introducido grandes cantidades de alimentos para enfriar al mismo tiempo.	Introduzca cantidades más pequeñas de alimentos a la vez.
El aparato no funciona.	El aparato está apagado.	Encienda el aparato.
	El aparato no está correctamente enchufado a la toma de corriente.	Enchufe el aparato correctamente a la toma de corriente.
	El aparato no recibe corriente. No hay tensión en la toma de corriente.	Enchufe otro aparato eléctrico a la toma de corriente. Compruebe el fusible. Llame a un electricista cualificado.
La bombilla no funciona.	La bombilla está en espera.	Cierre y abra la puerta.
	Se ha dejado abierta la puerta durante mucho tiempo.	Cierre la puerta.
	La bombilla es defectuosa.	Consulte "Sustitución de la bombilla".

Si los consejos anteriores no ofrecen resultados, llame al centro de servicio técnico más cercano.

Cambio de la bombilla

Siga estos pasos para cambiar la bombilla:

1. Desenchufe el aparato.
2. Pulse el gancho trasero al tiempo que desliza la tapa en la dirección de la flecha.
3. Cambie la bombilla por otra de la misma potencia y diseñada específicamente para aparatos domésticos. (la potencia máxima se indica en la tapa de la bombilla)
4. Deslice la tapa para colocarla de nuevo en su posición original.
5. Vuelva a enchufar el aparato.
6. Abra la puerta y compruebe que se enciende la luz.

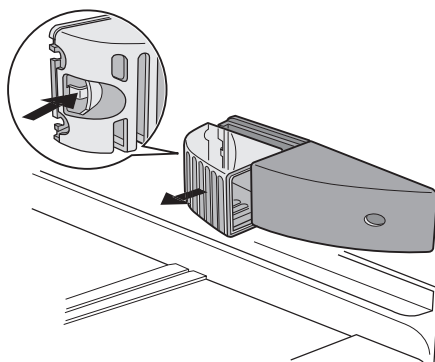

Cierre de la puerta

1. Limpie las juntas de la puerta.

- Si es necesario, ajuste la puerta. Consulte "Instalación".
- Si es necesario, cambie las juntas de puerta defectuosas. Contacte al Centro de servicio técnico.

DATOS TÉCNICOS

Medidas de la cavidad		
	Altura	1800 mm
	Anchura	600 mm
	Fondo	650 mm
Voltaje		230-240 V
Frecuencia		50 Hz

La información técnica se encuentra en la placa de datos técnicos en el lado interior

izquierdo del aparato y en la etiqueta de energía.

INSTALACIÓN

 Lea atentamente la "Información sobre seguridad" para garantizar su propia seguridad y el correcto funcionamiento del electrodoméstico antes de instalar el electrodoméstico.

Ubicación

Instale el aparato alejado de fuentes de calor, como radiadores, calderas, luz solar directa, etc., y asegúrese de que el aire puede circular sin obstáculos por la parte trasera del mismo. Para garantizar el mejor rendimiento, si el aparato va colocado debajo de un mueble de cocina colgado en la pared, deje una distancia mínima de 100 mm entre la parte superior del aparato y el mueble de pared. No obstante, lo ideal sería que el aparato no fuera debajo de ningún mueble colgado en la pared. La base del aparato va provista de una o varias patas ajustables para nivelarlo correctamente. Si el aparato se sitúa en esquina con las bisagras hacia la pared, deje una distancia mínima de 10 mm entre la pared y el mueble de modo que la puerta se pueda abrir lo suficiente para retirar los estantes sin dificultad.

 **Advertencia** En algún momento puede ser necesario desenchufar el aparato de la toma de corriente, por lo que el enchufe debe quedar accesible tras la instalación.

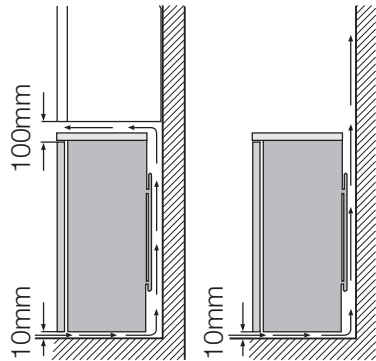

Conexión eléctrica

Antes de conectar el aparato, compruebe que el voltaje y la frecuencia que aparecen en la placa de datos técnicos se corresponden con el suministro de la vivienda.

El aparato debe tener conexión a tierra. El enchufe del cable de alimentación se suministra con un contacto para tal fin. Si la toma de red de la vivienda carece de conexión a tierra, conecte el aparato a una toma de tierra conforme con la normativa, después de consultar a un electricista profesional.

El fabricante rechaza toda responsabilidad si no se toman las precauciones antes indicadas.

Este aparato es conforme con las directivas de la CEE.

Piezas de separación traseras

En el interior del electrodoméstico hay dos piezas de separación que se instalan como se muestra en la figura.

Afloje los tornillos, introduzca la pieza de separación por debajo la cabeza de los tornillos y vuelva a apretarlos.

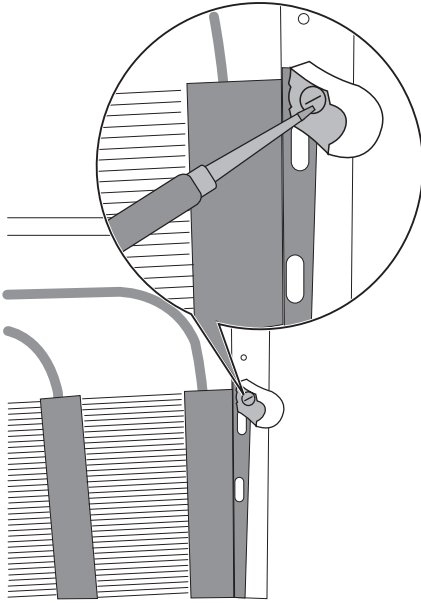

Instalación del filtro Taste Guard

El Taste Guard es un filtro de carbón activo que absorbe los malos olores, mantiene el sabor y el aroma de los alimentos en condiciones óptimas y evita la contaminación cruzada de olores.

Para garantizar su rendimiento, el filtro se suministra en una bolsa de plástico.

1. Abra la compuerta de aire.

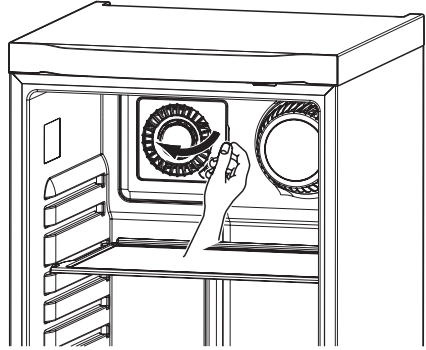

2. Extraiga el filtro de la bolsa de plástico.
3. Inserte el filtro en la ranura que hay en el reverso de la compuerta de aire.

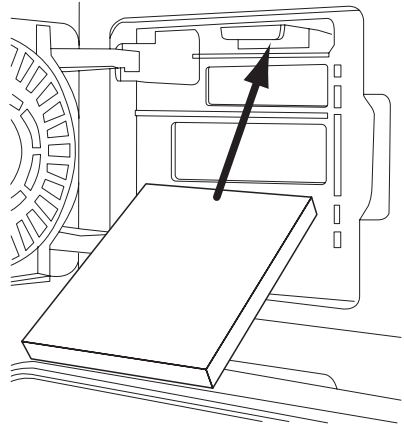

4. Cierre la compuerta de aire.

Importante Maneje el filtro con cuidado para que no se desprendan fragmentos de su superficie.

Para garantizar un funcionamiento correcto, asegúrese de que la compuerta del distribuidor de aire está bien cerrada.

Cambio del sentido de apertura de las puertas

Desenchufe el aparato antes de realizar cualquier operación. Para cambiar el sentido de apertura de las puertas, siga estos pasos:

- Los procedimientos que se indican a continuación requieren la ayuda de otra

persona que sujete bien las puertas del aparato durante todo el proceso.

- Abra la puerta con el aparato en posición vertical. Desenrosque los tornillos y retire el listón de plástico de la puerta superior.
- Retire la pequeña cubierta de plástico del listón de plástico de la puerta y colóquela en el lado contrario (d).
- Apoye el aparato sobre su parte trasera.

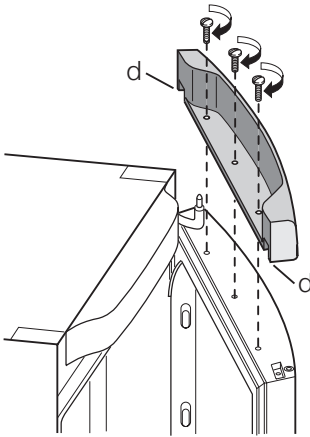

- Vuelva a colocar la puerta.
- Compruebe que el panel frontal de las puertas queda paralelo al panel frontal de la parte superior.
- Fije el tope de la puerta en el lado contrario.
- Coloque y fije la bisagra superior (la encontrará en la bolsa con las instrucciones de uso) en el lado contrario.
- Fije el tornillo sobre la nueva cubierta de la bisagra (la encontrará en la bolsa con las instrucciones de uso).

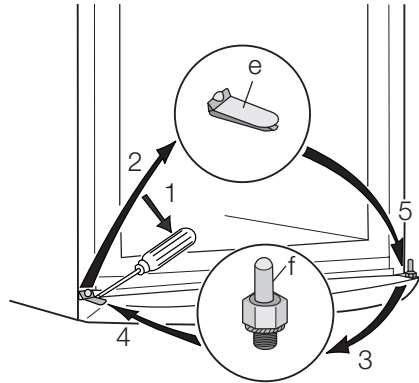

- Retire el tornillo de la tapa de la bisagra (a).
- Desatornille la bisagra superior y retírela (b).
- Desenrosque el tornillo y retire el tope de la puerta (c).

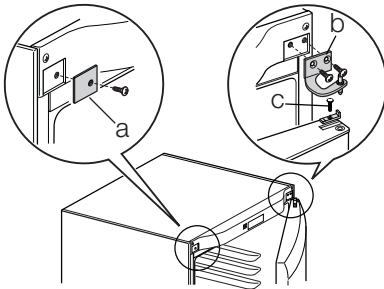

- Vuelva a colocar el aparato en posición vertical.
- Abra la puerta y vuelva a fijar el listón de plástico de la puerta superior con los tornillos.

- Retire la puerta.
- Utilice una herramienta para retirar la cubierta (e), desenrosque el pivote de la bisagra inferior (f) y colóquelo en el lado contrario.
- Vuelva a introducir la cubierta (e) en el lado contrario.

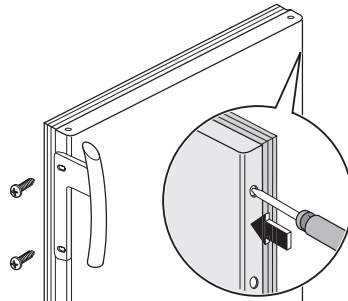

- Fije la manilla en el lado contrario e inserte los tacos de plástico, que encontrará en la bolsa con las instrucciones de uso, en los orificios que han quedado abiertos.

 **Advertencia** Coloque el aparato en su lugar, nivélelo y espere al menos cuatro horas antes de enchufarlo a la corriente.

Si prefiere no realizar los procedimientos anteriores, póngase en contacto con el Centro de servicio técnico más próximo. El personal del Centro de servicio técnico cambiará el sentido de apertura de las puertas con gastos a su cargo.

 **Advertencia** Cuando haya cambiado el sentido de apertura de las puertas,

compruebe que todos los tornillos están bien apretados y que el cierre magnético se adhiere al armario. Es posible que la junta no encaje a la perfección en el mueble si la temperatura ambiente es baja (es decir, en invierno). En tal caso, espere hasta que la junta se fije al mueble de forma natural. Apoye el aparato sobre su parte trasera.

ASPECTOS MEDIOAMBIENTALES

El símbolo  que aparece en el aparato o en su embalaje, indica que este producto no se puede tratar como un residuo normal del hogar. Se deberá entregar, sin coste para el poseedor, bien al distribuidor, en el acto de la compra de un nuevo producto similar al que se deshecha, bien a un punto municipal de recolección selectiva de equipos eléctricos y electrónicos para su reciclaje. Al asegurarse de que este

producto se desecha correctamente, usted ayudará a evitar posibles consecuencias negativas para el medio ambiente y la salud pública, lo cual podría ocurrir si este producto no se gestionara de forma adecuada. Para obtener información más detallada sobre el reciclaje de este producto, póngase en contacto con el Ayuntamiento de su Municipio, ó con la tienda donde lo compró.

Electrolux. Thinking of you.

Düşüncelerinizi www.electrolux.com.tr adresinden bizimle daha fazla paylaşın

İÇİNDEKİLER

Güvenlik bilgileri	51	Bakım ve temizlik	58
Kontrol paneli	53	Servisi aramadan önce	59
İlk kullanım	55	Teknik veriler	61
Günlük kullanım	55	Montaj	61
Yararlı ipuçları ve bilgiler	57	Çevreyle ilgili bilgiler	64

Önceden haber verilmeksizin değişiklik yapma hakkı saklıdır.



GÜVENLİK BİLGİLERİ

Kendi güvenliğiniz ve cihazın doğru kullanımı için cihazı monte etmeden ve ilk kez kullanmadan önce, bu kullanma kılavuzunu, ipuçları ve uyarı bilgileri de dahil olmak üzere, dikkatle okuyun. Gereksiz hatalardan ve kazalardan kaçınmak için, cihazı kullanan tüm kişilerin cihazın kullanımıyla ve güvenlik özellikleriyle ilgili bilgiye sahip olması önemlidir. Bu kılavuzu saklayın ve cihaz başka bir yere taşındığında veya satıldığında beraberinde verin, böylece cihazı kullanacak diğer kişilerin de cihazın kullanımı ve güvenlik için yapılması gerekenler hakkında bilgi sahibi olması sağlanmış olur.

Üretici firma ihmallerden kaynaklanan zararlardan sorumlu olmadığından, kendi can ve mal güvenliğiniz için bu kullanıcı talimatlarındaki uyarıları dikkate alın.

Çocuklar ve savunmasız kişilerin güvenliği

- Bu cihaz, kullanımıyla ilgili talimat veya gözetim güvenliklerinden sorumlu kişi tarafından sağlanmadıkça, fiziksel, duyuşsal veya zihinsel yeterlilikleri az kişilerce (çocuklar dahil) veya deneyimi ve bilgisi olmayanlarca kullanılmamalıdır. Küçük çocuklar, cihazla oynamayacaklarından emin olunması için gözetim altında tutulmalıdır.
- Tüm ambalaj malzemelerini çocuklardan uzak tutun. Boğulma riski söz konusudur.
- Eğer cihazı elden çıkarıyorsanız, oyun oynayan çocukları elektrik çarpmaması ve cihazda kilitli kalmamaları için fişini prizden çekin, elektrik kablolarını kesin

(mümkün olduğunca cihaza yakın kısmından) ve kapağını çıkartın.

- Eğer mıknatıslı kapı contaları olan bu cihaz, kapısında veya kapağında yaylı bir kilit (dil) mekanizması olan eski bir cihazın yerine alınmış ise, eski cihazınızı elden çıkarmadan önce kilit mekanizmasını kullanılmaz hale getirin. Bu şekilde, çocukların cihazın içinde kilitli kalarak kendilerine zarar vermelerini önlemiş olursunuz.

Genel güvenlik



Uyarı

Cihazın çevresindeki veya ankastre yapıdaki havalandırma menfezlerinin tıkanmasını önleyin.

- Bu cihaz, bu kullanma kılavuzunda açıklandığı gibi, evde kullanılan yiyecekleri ve/veya içecekleri muhafaza etmek amacıyla üretilmiştir.
- Buz çözme sürecini hızlandırmak için mekanik bir aygıt veya başka bir suni yöntem kullanmayın.
- Üretici firma tarafından onaylanmadığı sürece, diğer elektrikli cihazları (dondurma yapma makineleri gibi) soğutucu cihazların içinde kullanmayın.
- Soğutucu devresine zarar vermeyin.
- Cihazın soğutucu devresinde, çevreyle oldukça dost doğal bir gaz olan ve bununla birlikte yanıcı özelliği olan soğutucu izobütan (R600a) bulunmaktadır. Cihazın nakliyesi ve montajı süresince, soğutucu devre bileşenlerinin hiçbirinin hasar görmediğinden emin olun. Eğer soğutucu devresi hasar görmüşse:

- Çıplak ateş ve ateşleme kaynaklarını uzak tutun.
- Cihazın yerleştirildiği odayı iyice havalandırın.
- Bu ürünün özelliklerinde değişiklik yapmak veya ürünü herhangi bir şekilde değiştirmek tehlikelidir. Kablodaki herhangi bir hasar bir kısa devreye, yangına ve/veya elektrik çarpmasına neden olabilir.

! Uyarı Tehlikeden kaçınmak için tüm elektrikli parçalar (elektrik kablosu, fiş, kompresör) sertifikalı bir servis yetkilisi veya kalifiye bir servis personeli tarafından değiştirilmelidir.

1. Elektrik kablosu uzatılmamalıdır.
 2. Elektrik fişinin cihazın arkasında sıkışıp ezilmediğinden veya zarar görmediğinden emin olun. Sıkışıp ezilmiş veya zarar görmüş bir elektrik fişi aşırı ısınabilir ve bir yangına neden olabilir.
 3. Cihazın elektrik fişine erişebildiğinizden emin olun.
 4. Elektrik kablosunu çekmeyin.
 5. Eğer elektrik prizi gevşek ise, fişi takmayın. Elektrik çarpması veya yangın riski söz konusudur.
 6. Cihazı, dahili aydınlatma lambasının kapağı¹⁴⁾ olmadan çalıştırmayın.
- Bu cihaz ağırdır. Taşırken dikkatli olunmalıdır.
 - Elleriniz nemli / ıslak ise, cildiniz tahriş olabileceğinden veya donmaya / soğuk yanığına neden olabileceğinden dondurucu bölmesinden bir şey çıkarmayın veya içine dokunmayın.
 - Cihazı uzun süre doğrudan güneş ışığına maruz bırakmayın.
 - Bu cihazda kullanılan lamba ampulleri¹⁵⁾ sadece elektrikli ev aletleri için seçilmiş özel amaçlı ampullerdir. Bunlar evdeki normal aydınlatma için kullanılamazlar.

Günlük kullanım

- Sıcak kapları cihazın içindeki plastik parçaların üzerine koymayınız.
- Yanıcı gaz ve sıvıları cihaza koymayınız, çünkü bunlar patlayabilir.
- Cihaz üreticisinin muhafaza önerilerine harfiyen riayet edilmelidir. İlgili talimatlara bakınız.

Bakım ve temizlik

- Bakım işleminden önce, cihazı kapatınız ve elektrik fişini prizden çekiniz. Eğer elektrik prizine erişemiyorsanız, elektrik beslemesini kesiniz.
- Cihazı metal nesnelere kullanarak temizlemeyiniz.
- Buzdolabındaki tahliye kısmında donmuş su olup olmadığını düzenli olarak kontrol ediniz. Gerekirse tahliye kısmını temizleyiniz. Eğer tahliye kısmı tıkalı ise, su cihazın alt kısmında toplanacaktır.

Montaj

Önemli Elektrik bağlantısı için ilgili paragraflarda verilen talimatlara uyun.

- Cihazı ambalajından çıkartın ve hasar olup olmadığını kontrol edin. Eğer hasar varsa cihazın fişini prize takmayın. Olası hasarları derhal satın aldığınız yere bildirin. Böyle bir durumda ambalajı atmayın.
- Yağın geri kompresöre akmasını sağlamak için, cihazın fişini takmadan önce en az iki saat beklemeniz önerilir.
- Cihazın etrafında yeterli hava dolaşımı olmalıdır, aksi halde cihaz aşırı ısınabilir. Yeterli havalandırma sağlamak için, montaja ilgili talimatlara uyun.
- Olası yangınları önlemek için cihazın sıcak parçalarına (kompresör, yoğunlaştırıcı) dokunulmasını engellemek amacıyla cihazın arka kısmı mümkünse bir duvara yaslanmalıdır.
- Cihaz, kalorifer veya pişirme cihazlarının yakınına yerleştirilmemelidir.
- Cihaz monte edildikten sonra elektrik prizinin erişilebilir konumda kaldığından emin olun.
- Sadece içilebilir kalitedeki su kaynaklarına bağlayın.¹⁶⁾

Servis



- Cihazın servis işlemi için yapılması gereken elektrikle ilgili herhangi bir iş, kalifiye bir elektrikçi veya uzman bir kişi tarafından yapılmalıdır.
- Bu ürünün servis işlemleri yetkili servis tarafından yapılmalı ve sadece orijinal yedek parçalar kullanılmalıdır.

14) Eğer lamba kapağı varsa.

15) Eğer lamba varsa.

16) Eğer bir su bağlantısı varsa.

Çevre Koruması

 Bu cihazın soğutucu devresinde ve yalıtım malzemelerinde ozon tabakasına zarar veren gazlar bulunmaz. Bu cihaz, kentsel atıklar ve çöplerle birlikte atılmamalıdır. Yalıtım köpüğü yanıcı gazlar içerir; cihaz, yerel yetkili makamlarınızdan bilgi edinebileceğiniz yürürlükteki kanunlara uygun olarak elden çıkartılmalıdır. Soğutma ünitesine, özellikle ısı eşanjörü yakınındaki kısma zarar gelmesini önleyin. Bu cihazda kullanılan ve  simgesiyle işaretli olan malzemeler geri dönüşümlüdür.

ELECTROLUX HOME PRODUCTS CORPORATION NV.
RAKETSTRAAT 40 / RUE DE LA FUSEE 40
B-1130 BRUSSEL / BRUXELLES
BELGIUM
TEL: +32 2 716 26 00
FAX: +32 2 716 26 01
www.electrolux.com

Kullanım Ömrü Bilgisi :

Kullanım ömrü küçük ev aletlerinde 7 yıl, diğer beyaz eşya ürünlerinde ise 10 yıldır. Kullanım ömrü, üretici ve/veya ithalatçı firmanın cihazınızla ilgili yedek parça temini ve bakım süresini ifade eder.

Üretici / İhracatçı :

KONTROL PANELİ

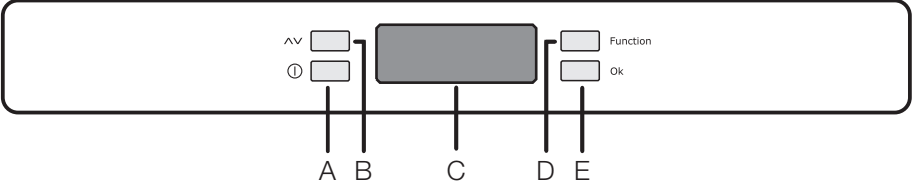

A - Cihazı Açma / Kapama tuşu

B - Sıcaklık ayarlaması tuşu

C - Sıcaklık ve fonksiyon göstergesi

D - Fonksiyon tuşu

E - Onay tuşu

Gösterge



 Pozitif sıcaklık göstergesi

 Sıcaklık göstergesi

 Eğer Child Lock fonksiyonu aktifse yanar

 Eğer Shoppingfonksiyonu aktifse yanar

 Eğer Eco Modefonksiyonu aktifse yanar

 Eğer Quick Chillfonksiyonu aktifse yanar

Açma

Fişi prize doğru bir şekilde takınız. Eğer gösterge yanmazsa, cihazı çalıştırmak için A tuşuna basınız.

En uygun yiyecek muhafazası için, Eco Mode fonksiyonunu seçiniz ve soğutucu bölümü için sıcaklığı +5°C olarak ayarlayınız. Daha farklı bir sıcaklık seçmek için "Sıcaklık ayarlaması" bölümüne bakınız.

Önemli Eğer kapı birkaç dakika açık kalırsa, lamba otomatik olarak sönecektir. Lamba, kapıyı kapatıp tekrar açmak suretiyle resetlenebilir.

Kapatma

Cihaz, A tuşu 1 saniyeden fazla basılı tutularak kapatılabilir.

Bu esnada, sıcaklık 3 -2 -1 şeklinde geriye sayım ile gösterilir.

Sıcaklık ayarlaması

Sıcaklık, B tuşuna basılarak değiştirilebilir. Mevcut sıcaklık ayarı göstergede yanıp söner ve B tuşuna tekrar basıldığında, sıcaklık ayarını bir derecelik kademelerle değiştirmek mümkün olur.

Birkaç saniye sonra, muhafaza sıcaklığı tekrar görüntülenir.

Seçilen sıcaklığa 24 saat içinde ulaşılacaktır.

Önemli İlk çalıştırmada, sıcaklık dengesine ulaşılan kadar (24 saat içinde), görüntülenen sıcaklık ile ayarlanan sıcaklık birbirini tutmayacaktır.

Fonksiyonlar menüsü

D tuşuna basılarak fonksiyonlar menüsü görüntülenir.

Her bir fonksiyon E tuşuna basılarak onaylanabilir. Birkaç saniye boyunca herhangi bir onaylama yapılmazsa, göstergede menü görüntülemesi kaybolacak ve gösterge normal çalışma moduna dönecektir.

Aşağıdaki fonksiyonlar gösterilmektedir:

 Child Lock fonksiyonu

 Shopping fonksiyonu

 Eco Mode fonksiyonu

 Quick Chill fonksiyonu

Çocuk Kilidi fonksiyonu

Çocuk kilidi fonksiyonu, karşılık gelen simge  yanana kadar (D) tuşuna basılarak (gerekirse birkaç defa) aktive edilir.

Beş saniye içinde (E) tuşuna basarak seçimi onaylamanız gerekmektedir. Bir ikaz sesi işitirsiniz ve simge yanık durumda kalır. Bu durumda, bu fonksiyon aktif olduğu sürece tuşlarla yapılacak işlemler herhangi bir değişikliğe neden olmaz.

Karşılık gelen simge yanıp sönmeye başlayınca kadar (D) tuşuna basarak ve ardın-

dan da (E) tuşuna basarak fonksiyonu istediğiniz zaman devre dışı bırakabilirsiniz.

Alışveriş fonksiyonu

Eğer çok miktarda ılık yiyeceği koymanız gerekirse (örneğin bir market alışverişinden gelince), yiyecekleri daha hızlı soğutmak ve buzdolabında bulunan diğer yiyeceklerin ılımmasını önlemek için Alışveriş fonksiyonunu aktive etmenizi öneririz.

Alışveriş fonksiyonu, karşılık gelen simge  yanana kadar (D) tuşuna basılarak (gerekirse birkaç defa) aktive edilir. Beş saniye içinde (E) tuşuna basarak seçimi onaylamanız gerekmektedir. Bir ikaz sesi işitirsiniz ve simge yanık durumda kalır.

Yaklaşık 6 saat sonra Alışveriş fonksiyonu otomatik olarak kapanır. Karşılık gelen simge yanıp sönmeye başlayınca kadar (D) tuşuna basarak ve ardından da (E) tuşuna basarak fonksiyonu istediğiniz zaman devre dışı bırakabilirsiniz.

Eko Modu fonksiyonu

Eko Modu fonksiyonu, karşılık gelen simge  yanana kadar D tuşuna (gerekirse birkaç defa) basılarak (veya sıcaklığı +5 °C'ye ayarlayarak) aktive edilir.

Beş saniye içinde E tuşuna basarak seçimi onaylamanız gerekmektedir. Bir ikaz sesi işitirsiniz ve simge yanık durumda kalır.

Bu durumda, yiyeceklerin en iyi şekilde muhafazası için, seçilen sıcaklıklar otomatik olarak ayarlanır (+5 °C).

Soğutucu bölmesi için seçilen sıcaklığı değiştirmek suretiyle fonksiyonu istenildiği zaman devre dışı bırakılabilir.

Quick Chill fonksiyonu

Hızlı Soğutma fonksiyonu, konservelerin ve şişelerin üzerlerine soğuk hava yönlendirerek bunların hızlı soğutulmasını sağlar.

İçecekleri Hızlı Soğutma rafına koyunuz ve hava düğmesini maksimum seviyeye getiriniz.

Hızlı Soğutma fonksiyonu, karşılık gelen simge  yanana kadar D tuşuna basılarak (gerekirse birkaç defa) aktive edilir.

Beş saniye içinde E tuşuna basarak seçimi onaylamanız gerekmektedir. Bir ikaz sesi işitirsiniz ve simge yanık durumda kalır.

Hızlı Soğutma fonksiyonu yaklaşık 6 saat sonra otomatik olarak kapanır.

Soğutma bittiğinde, karşılık gelen simge yanıp sönmeye başlayınca kadar D tuşuna basarak, ardından E tuşuna basıp hava düğmesi minimuma getirerek fonksiyonu devre dışı bırakınız.

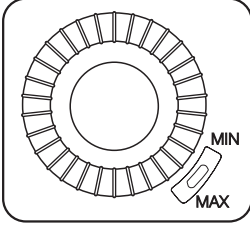

Tatil Fonksiyonu "H"

Tatil fonksiyonu, sıcaklığı yaklaşık +15 °C'ye ayarlar. Bu fonksiyon, uzun bir tatil dönemi

süresince (örn. yaz tatillerinde) buzdolabınızı kötü kokular oluşmadan kapalı ve boş tutmanızı sağlar.

Tatil fonksiyonu (H), B tuşuna basılarak ayarlanabilir. B tuşuna basıldığında mevcut sıcaklık ayarı göstergede yanıp söner. B tuşuna tekrar basınız. Göstergede H harfi görüntülediğinde, sıcaklık seçimini E tuşuna basarak (bir ikaz sesi duyarsınız) veya birkaç saniye beklemek suretiyle (bir ikaz sesi işitilmez) onaylayınız.

Böylece, buzdolabı Tatil fonksiyonuna yani enerji-tasarruf moduna girmiştir ve göstergede H harfi görüntülenir. Soğutucu bölmesi için seçilen sıcaklığı değiştirmek suretiyle fonksiyonu istenildiği zaman devre dışı bırakılabilir.

⚠ Uyarı Tatil fonksiyonu aktive edildiğinde soğutucu bölmesi boş olmalıdır.

İLK KULLANIM

İç kısmın temizliği

Cihazı ilk kez kullanmadan önce, yeni bir ürünün sahip olduğu tipik kokuyu gidermek için cihazın iç kısmını ve dahili aksesuarlarını ılık su ve biraz nötr sabun kullanarak yıkayın ve daha sonra iyice kurulayın.

Önemli Cihazın kaplamasına zarar verdiklerinden, deterjanları veya aşındırıcı toz temizlik ürünlerini kullanmayın.

GÜNLÜK KULLANIM

Soğutucu bölmesinin kullanımı

Bu bölmenin sıcaklığı +2 °C ile +8 °C arasında ayarlanabilir.

Normal çalışma esnasında, göstergede soğutucunun içindeki sıcaklık gösterilir.

i Bir orta seviye ayarı genelde en uygun olanıdır.

Cihazın içindeki sıcaklığın aşağıdaki hususlara bağlı olduğu dikkate alınarak seçilmelidir:

- Oda sıcaklığı,
- Cihaz kapısını açma sıklığı,
- Cihaza konan yiyecek miktarı,
- Cihazın konumu.

Önemli Eğer ortam sıcaklığı yüksekse veya cihaz tam dolu ise ve ayrıca cihaz en düşük sıcaklığa ayarlanmışsa, cihaz devamlı çalışabilir ve bunun neticesinde arka duvarında buz oluşabilir. Böyle bir durumda, otomatik buz çözme işleminin devreye

girmesini sağlamak ve enerji tüketimini azaltmak için ayar düğmesi daha yüksek bir sıcaklığa getirilmelidir.

Tat koruma filtresi

Cihazınız, hava kolu kapağının arkasına yerleştirilmiş bir karbon filtre ile donatılmıştır. Filtre, soğutucu bölmesindeki havayı istenmeyen kokulardan arındırarak yiyeceklerin muhafaza kalitesini artırır.

Ürünün tesliminde filtre, plastik bir torbanın içinde verilir. Talimatlar için, "Tat koruma filtresinin takılması" bölümüne bakınız.

Önemli Doğru fonksiyonu çalıştırabilmek için, hava kolu kapağının kapalı olduğundan emin olunuz.

Önemli Bu cihaz Türkiye'de satılmaktadır. Bu ülkede yürürlükte olan kanunlar uyarınca, cihazın en soğuk ısı alanını belirtmek amacıyla buzdolabının alt bölmesine özel bir aygıt (şekle bakınız) yerleştirilmelidir.

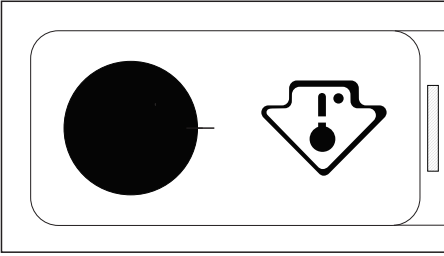

Portatif raflar

Buzdolabının yan panellerinde, rafları istediğiniz gibi yerleştirmenize olanak veren bir dizi ray bulunmaktadır. Bazı raflar, çıkarılabilmeleri için arka kenarlarından tutularak kaldırılmalıdır.

Önemli Doğru hava devridaimi sağlamak için, sebze çekmecesinin üzerinde bulunan cam rafı çıkarmayınız.

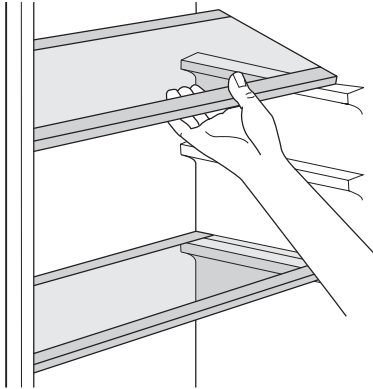

Sebze çekmecesini

Çekmece, meyve ve sebzeleri koymak için uygundur.

Bazı modellerde, çekmecenin içinde kişisel ihtiyaçlarınıza göre çekmeceyi iki bölmeli hale getirmenizi sağlayan ve farklı konumlarda yerleştirebileceğiniz bir ayırıcı bulunmaktadır. Çekmecenin içindeki tüm parçalar temizlenmek üzere çıkarılabilir.

Şişe rafı

Şişeleri (ağızı öne bakacak şekilde) hazır konumlandırılmış rafa yerleştirin.

Önemli Eğer raf yatay konumlandırılmışsa, sadece ağzı kapalı olan şişeleri koyun.

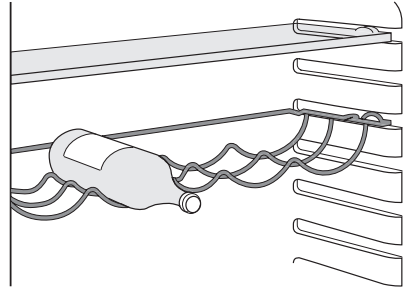

Bu şişe rafı istenirse eğilerek, ağzı açılmış olan şişeler de konulabilir. Bunun için rafı yukarı çekerek, yukarı doğru dönebilmesini sağlayın ve rafı bir üst seviyeye yerleştirin.

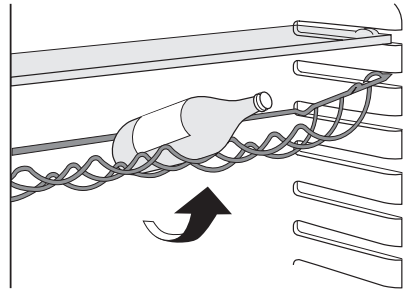

Kapı raflarının konumlandırılması

Farklı ebatlardaki yiyecek paketlerini yerleştirebilmek için, kapak rafları farklı yüksekliklere ayarlanabilir.

Bu ayarlamaları yapmak için şu işlemleri uygulayınız;

raf yerinden çıkıncaya kadar okların yönünde kademe kademe çekiniz, daha sonra istediğiniz şekilde konumlandırınız.

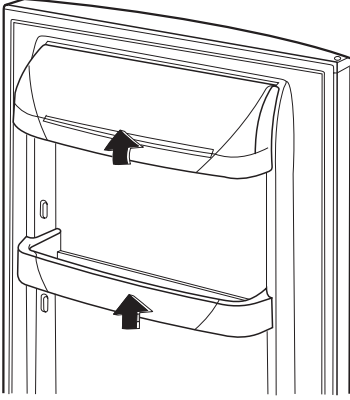

Hızlı Soğutma Rafı

Hızlı Soğutma Rafı üst yuvalardan birine yerleştirilebilir. En iyi performansı almak için, rafın üstten ikinci yuvaya yerleştirilmesi gerekir.

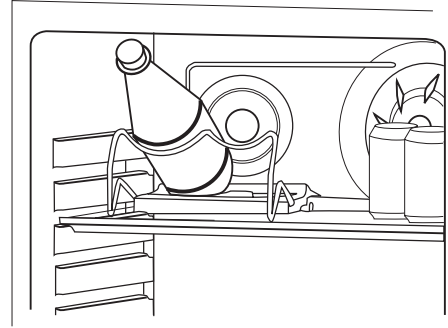
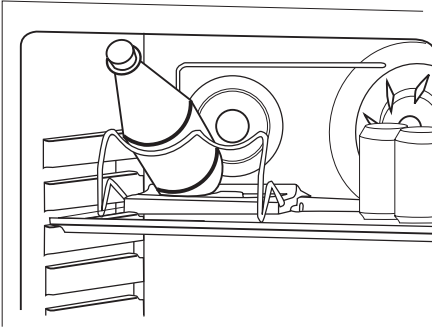
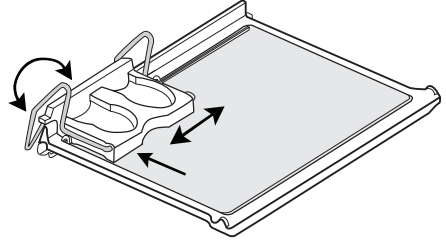

Şişe ve konserve tutacağıının çıkarılması

1. Hızlı Soğutma Rafını tutucuyu birlikte kabinden çıkartınız.
2. Tutucuyu raftan gevşetip çıkartmak için, rafın arka tarafını tutan kancaları / köşebentleri eğiniz.

Şişe ve Konserve Tutacağı

Şişe ve konserve tutacağıının yan tarafı, şişe ve konservelerin ızgaranın ön kısmına esnek bir şekilde yerleştirilebilmesi için portatiftir. Yanlara kaydırırken tutucunun kolayca hareket edebilmesi için, rafı geriye doğru bastırınız.

Şişe desteği, daha büyük şişeleri koymak için çekip çıkartılabilir.

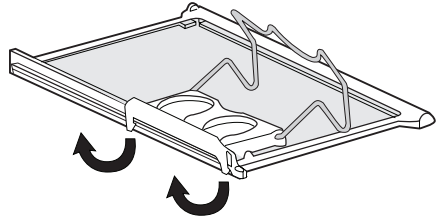

YARARLI İPUÇLARI VE BİLGİLER

Enerji tasarrufuyla ilgili ipuçları

- Cihazın kapısını çok sık açmayın veya gerektiğinden daha uzun süre açık bırakmayın.

- Eğer ortam sıcaklığı yüksekse, Isı Ayar Düğmesi yüksek bir ayardadır ve cihaz tam doludur, kompresör devamlı çalışabilir ve bu da buharlaştırıcı devresinde karlanmaya veya buzlanmaya neden olabilir.

Böyle bir durumda, otomatik buz çözme işleminin devreye girerek elektrik tüketiminden tasarruf sağlanması için Isı Ayar düğmesini daha düşük bir ayara getirin.

Taze yiyeceklerin soğutulmasıyla ilgili tavsiyeler

En iyi performansı elde etmek için:

- Sıcak yiyecekleri veya buharlaşan sıvıları buzdolabına koymayın.
- Yiyecekleri kapatın veya sarın (özellikle keskin bir kokusu varsa).
- Yiyecekleri, etrafında hava rahatça dolaşacak şekilde yerleştirin.

Soğutma tavsiyeleri

Faydalı tavsiyeler:

Et (her türlü): polietilen torbalara koyun ve sebze çekmecesinin üstündeki cam rafa yerleştirin.

BAKIM VE TEMİZLİK

 **Dikkat** Herhangi bir bakım işlemi yapmadan önce, cihazın fişini prizden çekin.

 Bu cihaz, soğutma devrelerinde hidrokarbonlar içermektedir; dolayısıyla bakım ve şarj işlemleri sadece yetkili teknisyenler tarafından yapılmalıdır.

Periyodik temizlik

Cihaz düzenli olarak temizlenmelidir:

- Cihazın iç kısmını ve aksesuarlarını ılık su ve biraz nötr sabun kullanarak temizleyin.
- Temiz ve kirden arınmış kalmalarını sağlamak için kapı contalarını düzenli olarak kontrol edip silerek temizleyin.
- İyiye durulayın ve kurulayın.

Önemli Kabinin içerisindeki boruları ve/veya kabloları çekmeyin, oynatmayın veya zarar vermeyin.

Cihazın iç kısmını temizlemek için asla deterjanlar, aşındırıcı toz temizlik ürünleri, yüksek derecede kokulu deterjan veya cilalar kullanmayın, aksi halde yüzey zarar görebilir ve güçlü kötü bir koku oluşabilir.

Cihazın arka tarafındaki yoğunlaştırıcıyı (siyah ızgara) ve kompresörü bir fırça veya bir vakumlu temizlik cihazı ile temizleyin. Bu işlem, cihazın performansını artırır ve elektrik tüketimini azaltır.

Güvenlik açısından, bu şekilde sadece bir veya iki gün muhafaza edin.

Hazır pişmiş yiyecekler, soğuk yemekler, vb: Bunlar, ağız kapalı olmak suretiyle herhangi bir rafa yerleştirilebilir.

Meyve ve sebzeler: Bunlar iyice temizlenmeli ve temin edilmiş özel çekmecelere yerleştirilmelidir.

Tereyağı ve peynir: Bunlar, içine havanın mümkün olduğunca girmemesi için özel hava geçirmeyen kaplara konulmalı veya alüminyum folyoya sarılmalı ya da polietilen torbalara konulmalıdır.

Süt şişeleri: Bunlar, ağızları kapaklı şekilde kapıdaki şişe raflarına yerleştirilmelidir.

Muzlar, patatesler, soğanlar ve sarımsaklar (paketli değilse), buzdolabına konulmamalıdır.

Önemli Soğutma sistemine zarar vermeye dikkat edin.

Birçok tescilli mutfak yüzeyi temizleyicisi, bu cihazda kullanılan plastik aksamla zarar verici kimyasal maddeler içermektedir. Bu yüzden, cihazın dış kasasını sadece içine biraz deterjan eklenmiş ılık su ile temizlemenizi tavsiye ederiz.

Temizlikten sonra, cihazın fişini tekrar takın.

Tat koruma filtresinin değiştirilmesi

En iyi performansı elde etmek için, Tat Koruma Filtresi yılda bir kez değiştirilmelidir. Yeni aktif filtreleri, yerel satıcınızdan satın alabilirsiniz.

Talimatlar için, "Tat koruma filtresinin takılması" bölümüne bakınız.

Buzdolabı buzunun çözülmesi

Soğutucu bölmesinin buharlaştırıcı devresindeki buzlar, normal çalışma esnasında motor kompresörü her durduğunda otomatik olarak giderilir. Buz çözme suyu bir kanal vasıtasıyla motor kompresörü üzerinden geçerek buharlaştırıldığı yer olan cihazın arka tarafındaki özel bir kaba boşaltılır.

Suyun taşmasını ve içerdeki yiyeceklerin üzerine damlamasını önlemek için, soğutucu bölmesi kanalının ortasındaki buz çözme suyu tahliye deliğinin periyodik olarak temizlenmesi önemlidir. Tahliye deliğine takılı halde bulunan özel temizleyiciyi kullanın.

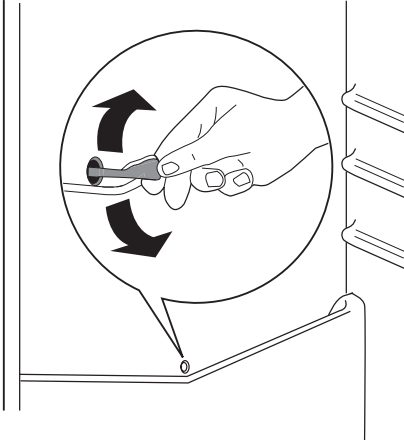

Kullanım-dışı kalma süreleri

Cihaz uzunca bir süre kullanılmıyacaksa, aşağıdaki önlemleri alınız:

- **Cihazın elektrik beslemesini kesiniz,**
- İçindeki tüm yiyecekleri çıkarınız,
- Buzunu çözünüz¹⁷⁾ ve cihazı ve tüm aksesuarlarını temizleyiniz,
- Kötü kokuların oluşmasını önlemek için kapısını/kapılarını hafif aralık bırakınız.

Eğer buzdolabı kapalı tutulacaksa, bir elektrik kesintisi durumunda içindeki yiyeceklerin bozulmasını önlemek için birlerinden ara sıra kontrol etmesini isteyiniz.

SERVİSİ ARAMADAN ÖNCE

Cihazın çalışması esnasında, önemsiz ancak rahatsız edici ve bir teknisyenin çağrılmasını gerektirmeyen bazı sorunlarla karşılaşabilirsiniz. Aşağıdaki tabloda, gereksiz servis ücreti ödememeniz için bu sorunlar hakkında bilgi verilmiştir.

Önemli Cihazın çalışması bazı seslerin çıkmasına neden olur (kompresör ve devridaim sesleri gibi). Bu bir sorun

anlamına gelmez, sadece normal çalışma sesleridir.

Önemli Cihaz belirli aralıklarla (kesintili) çalışır, dolayısıyla kompresörün durması elektrik beslemesinin kesildiği anlamına gelmez. Bu nedenle, elektrik beslemesini kesmeden önce cihazın elektrikli parçalarına dokunmamalısınız.

Sorun	Olası sebep	Çözüm
Cihaz gürültülü çalışıyor.	Cihaz düzgün şekilde desteklenmemiştir.	Cihazın sağlam durup durmadığını kontrol ediniz (tüm ayaklar ve tekerlekler zemine temas etmelidir). "Düzlemselliğin ayarlanması" bölümüne bakınız.
	Kabinin arka kısmı ile borular arasındaki aralayıcılar gevşeyebilirler.	Bunları tekrar yerlerine takınız.
□ rakamı sıcaklık göstergesinde görüntüleniyor	Sıcaklık ölçümünde bir hata olmuştur	Yetkili servisinizi arayınız (soğutma sistemi yiyecekleri soğuk tutmaya devam edecektir, ancak sıcaklığı ayarlamak mümkün olmayacaktır).
Kompresör devamlı çalışıyor.	Sıcaklık ayarlama aygıtı yanlış ayarlanmış olabilir.	Daha sıcak bir ayar seçiniz.
	Kapı doğru kapatılmamıştır.	"Kapının kapatılması" bölümüne bakınız.
	Kapı çok sık açılıyordur.	Kapıyı gerektiğinden daha uzun süre açık bırakmayınız.

17) Eğer bu özellik varsa.

Sorun	Olası sebep	Çözüm
	Cihazın ısısı çok yüksektir.	Yiyecekleri koymadan önce cihazın ısısının oda ısısına düşmesini bekleyiniz.
	Oda ısısı çok yüksektir.	Oda ısısını düşürünüz.
Buzdolabının arka panelinden su akıyor.	Otomatik buz çözme işlemi esnasında, buzlar arka panelde erir.	Bu normaldir.
Buzdolabının içine su akıyor.	Su çıkışı tıkalıdır.	Su çıkışını temizleyiniz.
	Cihazın içindeki nesnelere / yiyecekler suyun su toplayıcısına akmasını engelliyordur.	Cihazın içindeki nesnelere arka panele temas etmediğinden emin olunuz.
Tabana su akıyor.	Eriyen su, kompresörün üstündeki buharlaşma tablasına akıyordu.	Buharlaşma tablasına eriyen su çıkışını takınız.
Çok fazla kar ve buz var.	Yiyecekler doğru şekilde paketlenmemiştir.	Yiyecekleri doğru şekilde paketleniniz.
	Kapı doğru kapatılmamıştır.	"Kapının kapatılması" bölümüne bakınız.
	Sıcaklık ayarlama aygıtı yanlış ayarlanmış olabilir.	Daha yüksek bir ısı ayarlayınız.
Cihazın içindeki ısı çok düşük.	Sıcaklık ayarlama aygıtı yanlış ayarlanmış olabilir.	Daha yüksek bir ısı ayarlayınız.
Cihazın içindeki ısı çok yüksek.	Sıcaklık ayarlama aygıtı yanlış ayarlanmış olabilir.	Daha düşük bir ısı ayarlayınız.
	Kapı doğru kapatılmamıştır.	"Kapının kapatılması" bölümüne bakınız.
	Cihazın ısısı çok yüksektir.	Yiyecekleri koymadan önce cihazın ısısının oda ısısına düşmesini bekleyiniz.
Buzdolabının sıcaklığı çok yüksek.	Cihazda soğuk hava devridaimi yoktur.	Cihazda soğuk hava devridaimi olduğundan emin olunuz.
	Soğutulmak üzere büyük miktarda yiyecekler aynı anda konulmuştur.	Soğutulmak üzere küçük miktarda yiyecekler aynı anda koyunuz.
Cihaz çalışmıyor.	Cihaz kapalıdır.	Cihazı açınız.
	Cihazın fişi prize doğru bir şekilde takılı değildir.	Fişi prize doğru bir şekilde takınız.
	Cihaza elektrik gelmiyordur. Prizde elektrik yoktur.	Prize başka bir cihazı takınız. Sigortayı kontrol ediniz. Kalifiye bir elektrikçi çağırınız.
Lamba çalışmıyor.	Lamba bekleme / uyku modundadır.	Kapıyı kapatıp tekrar açınız.
	Kapı uzunca bir süre açık bırakılmıştır.	Kapıyı kapatınız.
	Lamba anızalidir.	"Lambanın değiştirilmesi" bölümüne bakınız.

Verilen tavsiyeler sorununuzu çözmezse, size en yakın yetkili servisimizi arayınız.

Lambanın değiştirilmesi

1. Cihazın fişini prizden çekiniz.
2. Arka kancaya bastırınız ve aynı anda lamba kapağını ok ile belirtilen yönde kaydırınız.
3. Lambayı aynı güç değerinde ve özellikle ev aletleri için tasarlanmış bir lambayla değiştirin. (maksimum güç değeri lamba kapağında gösterilmiştir)
4. Lamba kapağını yerleştiriniz ve en baştaki pozisyonuna getirmek için kaydırınız.
5. Fişi prize takınız.
6. Buzdolabının kapısını açınız. Lambanın yandığından emin olunuz.

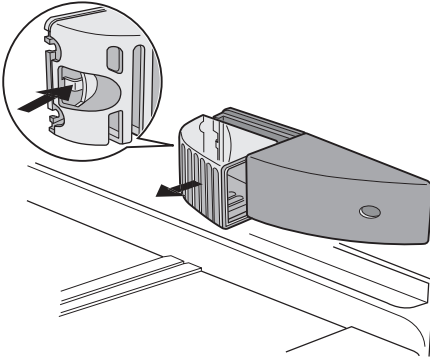

Kapının kapatılması

1. Kapı contalarını temizleyin.
2. Gerekirse kapıyı ayarlayın. "Montaj" bölümüne bakın.
3. Gerekirse sorunlu kapı contalarını değiştiriniz. Yetkili Servisle temasa geçiniz.

TEKNİK VERİLER

Kabin boyutları		
	Yükseklik	1800 mm
	Genişlik	600 mm
	Derinlik	650 mm
Gerilim		230-240 V
Frekans		50 Hz

Teknik bilgiler, cihazın iç sol tarafındaki bilgi etiketinde ve enerji etiketinde bulunmaktadır.

MONTAJ

- ⚠️ Güvenliğiniz ve cihazın doğru çalışması için, cihazı monte etmeden önce "Güvenlik bilgileri" bölümünü okuyun.

Yer

Cihaz, kalorifer, ısıtıcı kazan, direkt güneş ışığı gibi ısı kaynaklarından yeterince uzağa monte edilmelidir. Havanın, kabinin arka ta-

rafında rahatça devridaim yapabildiğinden emin olunuz. En iyi performansı elde etmek için; eğer cihaz bir asma tavana altına monte edilmişse, cihaz kabini üstü ile duvar arasındaki minimum boşluk en az 100 mm. olmalıdır. Bununla birlikte, ideal olarak cihaz asma tavanlar altına yerleştirilmemelidir. Kabinin altındaki ayarlanabilir ayakların biri veya daha fazlası kullanılarak doğru düzlemsellik elde edilir.

Eğer kabin bir köşeye yerleştirilir ve menteşeli kenar duvara doğru bakarsa, rafların çıkarılabilmesi amacıyla kapının yeterince açılabilmesi için duvar ile kabin arasındaki mesafenin en az 10 mm. olması gereklidir.

⚠ Uyarı Cihazın fişini elektrik prizinden çekebilmek mümkün olmalıdır; dolayısıyla fiş, cihaz kurulumundan sonra kolay erişilebilir olmalıdır.

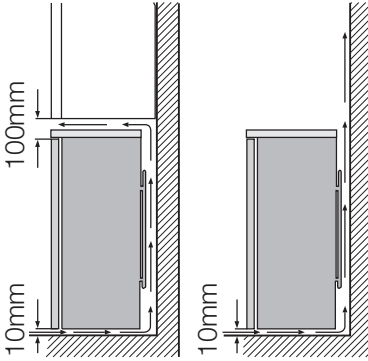

Elektrik bağlantısı

Cihazın fişini prize takmadan önce, bilgi etiketinde yazılı voltaj ve frekans değerlerinin evinizin elektrik beslemesi ile aynı olduğundan emin olun.

Cihaz topraklanmalıdır. Elektrik kablosunun fişi bu amaca yönelik olarak bir kontak ile donatılmıştır. Eğer evin elektrik prizi topraklı değilse, yürürlükteki kanunlara uygun olarak ve bir uzman teknisyene danışarak cihazı ayrı bir toprak hattına bağlayın.

Üretici firma, yukarıda belirtilen güvenlik önlemlerine uyulmaması halinde sorumluluk kabul etmez.

Bu cihaz, E.E.C. yönergeleri ile uyumludur.

Arka aralayıcılar

Cihazın içerisinde, şekilde gösterildiği gibi takılması gereken iki aralayıcı tampon bulunmaktadır.

Vidaları gevşetin ve aralayıcıyı vida başının altına takın, daha sonra vidaları geri sıkın.

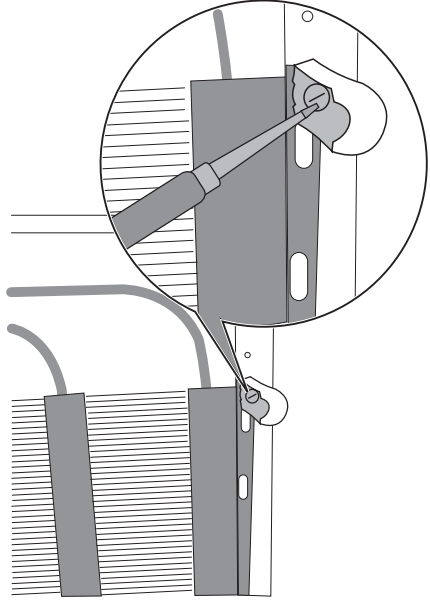

Tat koruma filtresinin takılması

Tat koruma filtresi, kötü kokuları emen ve kokuların birbirine karışma riskini önleyerek tüm yiyeceklerin tat ve aromalarını korumasını sağlayan aktif bir karbon filtredir.

Ürünün tesliminde karbon filtre, uzun kullanım ömrünün korunması için plastik bir torba içinde verilir.

1. Hava kolu kapağını açınız.

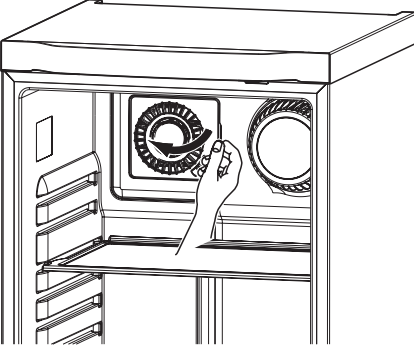

2. Filtreyi plastik torbasından çıkarınız.
3. Filtreyi, hava kolu kapağının arkasında bulunan yarığa yerleştiriniz.

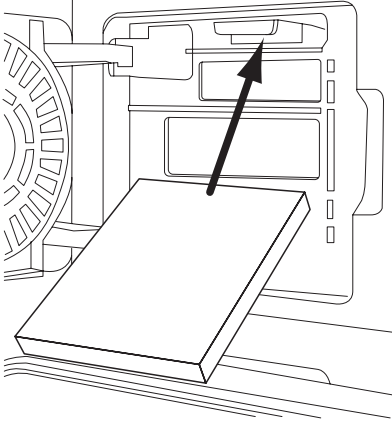

4. Hava kolu kapağını kapatınız.

Önemli Filtre, yüzeyindeki parçacıklar zarar görmeyecek şekilde dikkatli muamele görmelidir.

Doğru fonksiyonu çalıştırabilmek için, hava kolu kapağının kapalı olduğundan emin olunuz.

Kapı açılma yönünün değiştirilmesi

Herhangi bir işlem yapmadan önce, cihazın fişini prizden çekiniz. Kapının açılma yönünü değiştirmek için, aşağıdaki işlemleri yapınız:

- Aşağıdaki işlemlerin gerçekleştirilmesi esnasında, cihazın kapılarını sağlam bir şe-

kilde tutacak bir kişi ile birlikte çalışmanızı tavsiye ederiz.

- Kapıyı, cihazı dik bir konumda iken açınız. Vidalarını sökünüz ve kapının plastik kenar pervazını çıkarınız.
- Küçük plastik kapağı kapının plastik pervazından çıkarınız ve ters tarafa (d) takınız.
- Cihazı arkasının üstüne yatırınız.

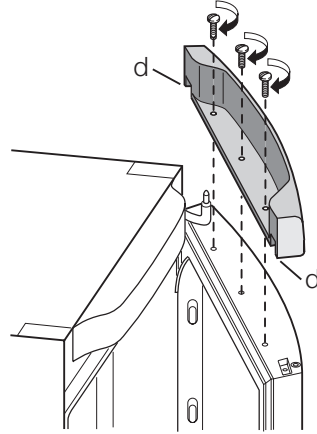

- Menteşe kapağının (a) vidasını sökünüz.
- Üst menteşenin (b) vidasını söküp çıkartınız.
- Vidayı sökünüz ve kapının durdurucu aksamını (c) çıkarınız.

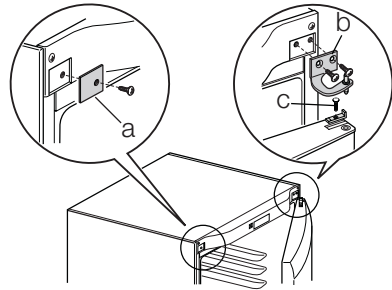

- Kapıyı çıkartınız.
- Bir alet kullanarak kapağını (e) çıkarınız, alt menteşe pimini (f) sökünüz ve bunu ters tarafa takınız.
- Kapağı (e) tekrar karşı taraftaki kısma takınız.
- Kapıyı geri takınız.

- Kapıların ön panellerinin üst kısmın ön paneline paralel olmasına dikkat ediniz.
- Kapı durdurucuyu ters tarafa takınız.
- Üst menteşeyi (kullanma kılavuzu torbasında bulunmaktadır) ters tarafa yerleştirip takınız.
- Yeni kapak menteşesinin kapağını takınız (kullanım kılavuzu torbasında bulunmaktadır).

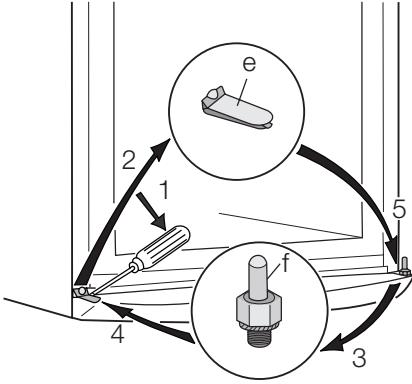

- Cihazı dikey pozisyona getiriniz.
- Kapıyı açınız ve vidaları kullanarak üst kapının plastik pervazını yeniden konumlandırınız.

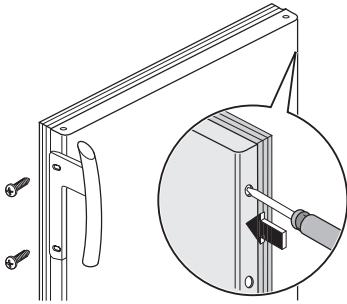

ÇEVREYLE İLGİLİ BİLGİLER

Ürünün ya da ambalajının üzerindeki  simgesi, bu ürünün normal ev çöprü gibi atılmayıp, elektrik ve elektronik cihazların geri dönüşümü için verildiği özel toplama noktalarından birine verilmesi gerektiğini belirtir. Bu ürünün doğru şekilde imha edilmesine katkıda bulunmakla hem çevreyi, hem de çevrenizdekilerin sağlığını korumuş

- Kulpu ters tarafa takınız, plastik tıparı (kullanma kılavuzu torbasında bulunmaktadır) sol açma kısmındaki deliklere takınız.

! Uyarı Cihazı yeniden konumlandırıp düzlemselliğini ayarlayınız, en az dört saat bekleyiniz ve daha sonra cihazın fişini tekrar prize takınız.

Yukarıda belirtilen işlemleri yapmak istememeniz halinde, size en yakın yetkili servise başvurunuz. Yetkili servis uzmanı, masrafi size ait olmak üzere kapı açılma yönünü değiştirme işlemini yapacaktır.

! Uyarı Kapıların açılma yönlerini değiştirdikten sonra, tüm vidaların uygun şekilde sıkılmış olduğundan ve mıknatıslı contanın kabine tam yapışmış olduğundan emin olunuz. Eğer ortam ısısı soğuk ise (kış mevsimi gibi), conta kabine tam olarak oturmayabilir. Böyle bir durumda, contaların doğal olarak oturmasını bekleyiniz. Cihazı arkasının üstüne yatırınız.

olursunuz. Yanlış şekilde imha ise hem çevreye hem sağlığa zararlıdır. Bu ürünün geri dönüşümüne ilişkin daha ayrıntılı bilgileri belediyenizden, çöp dairenizden veya ürünü satın almış olduğunuz bayiden edinebilirsiniz.

EEE Yönetmeliğine Uygundur.



www.electrolux.com/shop

